

طُبع في أيرلندا.

www.dell.com | support.dell.com



OR2H1PA01

ق

- قائمة تدقيق التشخيص 60
 قدرات الكمبيوتر 28

م

- مرتجات للضمان 57
 مزود خدمة الإنترنت
 مزود خدمة الإنترنت 15
 مشكلات الأجهزة
 تشخيص 42
 مشكلات البرامج 35
 مشكلات الذاكرة
 حل 34
 مشكلات، حل 31
 مصباح نشاط محرك القرص الصلب 19
 مواقع الدعم
 حول العالم 55
 موالف التليفزيون 15
 موصلات الجانب الأمامي 18

موصل شبكة

- الموقع 27
 ميزات البرامج 28

و

- وسائط استرداد النظام 50

ر

رسائل النظام 40

رمز الخدمة السريعة 21

ز

زر الإخراج 19

ش

شحن المنتجات

للإرجاع أو الإصلاح 57

ع

عناوين البريد الإلكتروني

للحصول على الدعم الفني 55

عناوين البريد الإلكتروني الخاصة بالدعم 55

ف

فتحة كبل الأمان 25

المنتجات

المعلومات والشراء 56

الموارد، البحث عن المزيد 62

المواصفات 64

النسخ الاحتياطي المحلي DataSafe Local Backup 47

ب

برامج التشغيل والتنزيلات 63

ت

تسجيل الدخول إلى FTP، مجهول 55

ح

حل المشكلات 31

خ

خدمة العملاء 54

خيارات إعادة تثبيت النظام 45

فهرس

D

- 54 DellConnect
- 42 Dell Diagnostics

S

- 59, 21 Service Tag (رمز الخدمة)

U

USB 2.0

- 19 الموصلات الأمامية
- 26 الموصلات الخلفية

ا

- أداة استكشاف أخطاء الأجهزة وإصلاحها 42
- إعداد Windows
- معالج توافق البرامج 36
- اتصال الإنترنت 15

اتصال الشبكة

- إصلاح 32
- اتصال شبكة لاسلكي 32
- استعادة النظام 46
- استعادة نسخة المصنع الأصلية 51
- استعادة نسخة المصنع الأصلية من Dell 51
- الأقراص المضغوطة، التشغيل والإنشاء 28
- الاتصال
- بالإنترنت 15
- شاشة العرض 8
- كبل الشبكة الاختياري 11
- الاتصال بشركة Dell 59
- الاتصال بشركة Dell عبر الإنترنت 61
- البحث عن المزيد من المعلومات 62
- التعليمات
- الحصول على المساعدة والدعم 53

الملحق

معلومات خاصة بـ NOM، أو المقياس الرسمي المكسيكي (للمكسيك فقط)

يتم توفير المعلومات التالية في الجهاز (الأجهزة) المشار إليها في هذا المستند حسب المتطلبات الخاصة بالمقياس الرسمي المكسيكي (NOM):

المستورد:

Dell México S.A. de C.V.

Paseo de la Reforma 2620 – Flat 11°

Col. Lomas Altas

11950 México, D.F.

رقم الموديل التنظيمي	النوع التنظيمي	فلطية الإدخال	تردد الإدخال	معدل تيار الخرج
D03M	D03M004	115/230 فولت تيار متردد	50/60 هرتز	8 أمبير/4 أمبير

للحصول على تفاصيل، اقرأ معلومات الأمان المرفقة بالكمبيوتر.

للحصول على معلومات إضافية حول أفضل ممارسات الأمان، راجع www.dell.com/regulatory_compliance.

بيئة الكمبيوتر

نطاق درجة الحرارة:

أثناء التشغيل

من 10 إلى 35 درجة مئوية
(من 50 إلى 95 درجة فهرنهايت)

أثناء التخزين

من -40 إلى 65 درجة مئوية
(من -40 إلى 149 درجة فهرنهايت)

الرطوبة النسبية

(الحد الأقصى)

من 20% إلى 80%
(بدون تكاثف)

الحد الأقصى للاصطدام (في حالات التشغيل — يُقاس أثناء

تشغيل Dell Diagnostics على محرك القرص الثابت

وبذبذبة نصف جيبية زمنها 2 مللي ثانية؛ في حالات عدم

التشغيل — يُقاس أثناء وجود محرك القرص الثابت في وضع

الارتكاز العمودي وبذبذبة نصف جيبية زمنها 2 مللي ثانية):

أثناء التشغيل

40 جيجا لـ 2 مللي ثانية بتغير في
السرعة يبلغ 20 بوصة/ث (51 سم/ث)

عدم التشغيل

50 جيجا لـ 26 مللي ثانية بتغير
في السرعة يبلغ 320 بوصة/ث
(813 سم/ث)

بيئة الكمبيوتر

أقصى حد للاهتزاز (باستخدام طيف الاهتزاز العشوائي الذي
يحاكي بيئة المستخدم):

أثناء التشغيل

توسط جذر تربيعي للتسارع
(GRMS) يبلغ 0.25

عدم التشغيل

توسط جذر تربيعي للتسارع
(GRMS) يبلغ 2.20

الارتفاع (الحد الأقصى):

أثناء التشغيل

من 15.2- إلى 3048 مترًا
(من 50- إلى 10,000 قدم)

أثناء التخزين

من 15.2- إلى 10,668 متر
(من 50- إلى 35,000 قدم)

مستوى الأوساخ العالقة

G2 أو أقل كما هي محددة من
ISA-S71.04-1985 خلال

الاتصالات	
شبكة محلية Ethernet 10/100/1000 على لوحة النظام	محول الشبكة
تقنية Wi-Fi و Bluetooth اللاسلكية	لاسلكية (اختيارية)

الخصائص المادية

407.75 مم (16.05 بوصة)	الارتفاع
185.81 مم (7.31 بوصة)	العرض
454.67 مم (17.90 بوصة)	العمق
10.18 كجم (22.40 رطل)	الوزن

البطارية	
بطارية ليثيوم خلووية مصغرة طراز CR-2032 بقوة 3 فولتات	النوع

الطاقة

مصدر طاقة تيار مستمر	
460 وات	القدرة الكهربائية بالواط
115/230 فولت تيار متردد	فولتية الإدخال
50/60 هرتز	تردد الإدخال
8 أمبير/4 أمبير	تيار الإخراج

الموصلات الخارجية		الموصلات الداخلية	
موصل واحد باللوحة الخلفية	eSATA	فتحة واحدة مصغرة	Mini-PCIe
موصل RJ45 واحد	محول الشبكة	ثلاثة موصلات ذات 36 سنًا	PCI Express x1
موصلان في اللوحة العلوية وموصلان في اللوحة الأمامية وأربع موصلات في اللوحة الخلفية متوافقة مع USB 2.0	USB	موصل واحد 164 سن	PCI Express x16
موصلات لوحة خلفية واحدة ولوحة أمامية واحدة متوافقة مع USB 3.0 (اختيارية)		أربعة موصلات ذات 7 سنون	SATA
موصل واحد 15 فتحة	VGA		الموصلات الخارجية
موصل واحد 19 سن	HDMI		الصوت:
قارئ بطاقات يتكون من 19 في 1 سن مزود بأربع فتحات	قارئ بطاقة الوسائط	موصل واحد لدخل سماعات الرأس الاستريو/مكبرات الصوت وموصل واحد لدخل الميكروفون	اللوحة العليا
		ست موصلات لدعم قناة 7.1	اللوحة الخلفية
		موصل رقمي S/PDIF (ضوئي) واحد	S/PDIF

الصوت		الذاكرة	
قناة 7.1 مدمجة، صوت عالي الوضوح مزود بدعم S/PDIF (اختياري)	وحدة التحكم بالصوت	أربعة موصلات يمكن الوصول إليها من قبل المستخدم	موصلات وحدة الذاكرة
		1 جيجابايت و 2 جيجابايت و 4 جيجابايت	سعات وحدة الذاكرة
		ذاكرة DDR3 بسرعة 1333 ميگاهرتز غير تابعة لـ ECC فقط	نوع الذاكرة
		3 جيجابايت	الحد الأدنى للذاكرة
		16 جيجابايت	الحد الأقصى للذاكرة
		3 جيجا بايت و 4 جيجا بايت و 6 جيجا بايت و 8 جيجا بايت و 12 جيجا بايت و 16 جيجا بايت	تهيئات الذاكرة المحتملة
			 ملاحظة: للحصول على إرشادات حول ترقية الذاكرة، انظر <i>Service Manual</i> (دليل الخدمة) على الموقع support.dell.com/manuals .

الفيديو

UMA

وحدة التحكم في
الفيديو

منفصل

بطاقات الرسومات
Intel HD Graphics 2000

وحدة التحكم في
الفيديو

NVIDIA GT 420/GTX 460
AMD HD 5450/HD 5670/
HD 5770/HD 5870

المواصفات

يوفر هذا القسم المعلومات التي قد تحتاج إليها عند إعداد الكمبيوتر أو تحديث برامج التشغيل الخاصة به أو ترفيته.

ملاحظة: قد تختلف العروض حسب المنطقة. لمزيد من المعلومات فيما يتعلق بتهيئة الكمبيوتر، انظر القسم **Detailed System Information** (المعلومات التفصيلية للنظام) في مركز دعم Dell. لتشغيل Dell Support Center (مركز دعم Dell) انقر فوق **Start** (ابدأ)  ← **All Programs** (كافة البرامج) ← **Dell** ← **Dell Support Center** (مركز دعم Dell) ← **Launch Dell Support Center** (تشغيل مركز دعم Dell).

محرقات الأقراص	موديل الكمبيوتر
حاويتان لمحرقات أقراص SATA الثابتة	Dell XPS 8300
حاويتان مقاس 5.25 بوصة لتحميل درج أقراص SATA DVD+/-RW/Blu-ray متعدد الوظائف (اختياري)/أقراص Blu-ray القابلة لإعادة الكتابة (اختيارية)	
يمكن الوصول إليها من الداخل	
يمكن الوصول إليها من الخارج	
	المعالج
	النوع
	Intel Core i5
	Intel Core i7
	مجموعة رقائق النظام
	النوع
	Intel H67
حاوية أقراص مقاس 3.5 بوصة لوحدة Media Card أو Flexdock Reader	

إذا كنت بحاجة إلى:

انظر:

الجانب العلوي للكمبيوتر
"Dell Support Center" (مركز دعم Dell) في الصفحة رقم 38

ابحث عن رمز الخدمة/كود الخدمة السريعة — يجب أن تقوم
باستخدام رمز الخدمة لتعريف الكمبيوتر الخاص بك على العنوان
support.dell.com أو للاتصال بالدعم الفني

support.dell.com

البحث عن برامج التشغيل والتنزيلات والملفات التمهيدية
الوصول إلى الدعم الفني وتعليمات المنتج
التحقق من حالة الطلب الخاص بك للقيام بعمليات شراء جديدة
البحث عن حلول وإجابات للأسئلة الشائعة
البحث عن المعلومات الخاصة بأخر التحديثات الخاصة بالتغييرات
الفنية على الكمبيوتر الخاص بك أو المادة المرجعية الفنية المتقدمة
للفنيين أو المستخدمين ذوي الخبرة

البحث عن المزيد من المعلومات والموارد

انظر:	إذا كنت بحاجة إلى:
"وسائط استرداد النظام" في الصفحة رقم 50	إعادة تثبيت نظام التشغيل الخاص بك
"Dell Diagnostics" في الصفحة رقم 42	تشغيل برنامج تشخيص للكمبيوتر
"My Dell Downloads" في الصفحة رقم 39	أعد تثبيت برنامج النظام
support.dell.com	لمزيد من المعلومات حول نظام التشغيل Microsoft Windows والميزات الخاصة به
<i>Service Manual</i> (دليل الخدمة) على الموقع support.dell.com/manuals	ترقية الكمبيوتر الخاص بك باستخدام مكونات جديدة أو إضافية أو محرك قرص ثابت جديد
 ملاحظة: في بعض الدول، قد يؤدي فتح أو استبدال الأجزاء في الكمبيوتر الخاص بك إلى إلغاء الضمان. تحقق من الضمان الخاص بك وسياسات الإرجاع قبل العمل داخل الكمبيوتر.	إعادة تثبيت أو استبدال الجزء القديم أو التالف
وثائق الأمان والوثائق التنظيمية التي ترد مع جهاز الكمبيوتر الخاص بك وانظر أيضًا الصفحة الرئيسية للتوافق التنظيمي على www.dell.com/regulatory_compliance	البحث عن المعلومات الخاصة بأفضل ممارسات الأمان للكمبيوتر الخاص بك
	مراجعة معلومات الضمان والبنود والشروط (الولايات المتحدة فقط) وإرشادات الأمان والمعلومات التنظيمية ومعلومات الهندسة البشرية واتفاقية ترخيص المستخدم

الاتصال بشركة Dell

للعملاء بالولايات المتحدة، اتصل على 800-WWW-DELL
(800-999-3355)

 **ملاحظة:** إذا لم يكن لديك اتصالاً نشطاً بالإنترنت، فيمكنك

البحث عن معلومات الاتصال على فاتورة الشراء الخاصة

بك أو إيصال الشحن أو فاتورة الحساب أو بيان منتج Dell.

توفر Dell خيارات خدمة ودعم مختلفة تعتمد على الهاتف. يختلف توافر هذه الخيارات باختلاف الدولة والمنتج وقد لا تتوافر بعض الخدمات في منطقتك.

للاتصال بشركة Dell للوصول لقسم المبيعات أو الدعم الفني أو خدمة العملاء:

1. اذهب إلى www.dell.com/ContactDell.

2. حدد بلدك أو منطقتك.

3. حدد الخدمة أو رابط الدعم الملائم وفقاً لحاجتك.

4. اختر وسيلة الاتصال بشركة Dell التي تناسبك.

انظر وثائق نظام التشغيل الخاص بك لتحديد محتويات ملفات بدء تشغيل الكمبيوتر. إذا كان الكمبيوتر متصلاً بطابعة، فقم بطباعة كل ملف. أو قم بتسجيل محتويات كل ملف قبل الاتصال بـ Dell.

• رسالة خطأ أو كود إشارة صوتية أو كود تشخيصي:

• وصف المشكلة وإجراءات استكشاف الأخطاء وإصلاحها التي قمت بتنفيذها:

تذكر أن تملأ قائمة تدقيق التشخيص التالية. إن أمكن، قم بتشغيل جهاز الكمبيوتر الخاص بك قبل الاتصال بشركة Dell طلباً للمساعدة واتصل من هاتف قريب من الجهاز. قد يُطلب منك كتابة بعض الأوامر على لوحة المفاتيح، ووضع معلومات مفصلة أثناء العمليات، أو محاولة اتخاذ خطوات أخرى لاستكشاف الأخطاء وإصلاحها، والتي لا يمكن إجراؤها إلا على الكمبيوتر ذاته. تأكد من توفر وثائق جهاز الكمبيوتر.

قائمة تدقيق التشخيص

- الاسم:
- التاريخ:
- العنوان:
- رقم الهاتف:
- علامة الخدمة وكود الخدمة السريعة (موجودان على ملصق أعلى لوحة حاوية الأقراص المرنة):
- رقم تفويض إرجاع المواد (إذا كان قد زدك به فني الدعم في Dell):
- نظام التشغيل والإصدار:
- الأجهزة:
- بطاقات التمديد:
- هل أنت متصل بشبكة؟ نعم / لا
- الشبكة والإصدار ومحول الشبكة:
- البرامج والإصدارات:

قبل الاتصال

ملاحظة: قم بتجهيز Express Service Code (كود الخدمة السريعة) عند الاتصال. يساعد الكود نظام هاتف الدعم المؤتمت الخاص بـ Dell على توجيه مكالمتك بشكل أكثر فعالية. قد يُطلب منك أيضًا تقديم رمز الخدمة الخاص بك (الموجود على الجزء العلوي من جهاز الكمبيوتر لديك).

رمز الخدمة وكود الخدمة السريعة

من الممكن العثور على رمز الخدمة وكود الخدمة السريعة الخاص بجهاز الكمبيوتر لديك على ملصق بالجزء السفلي من الكمبيوتر.

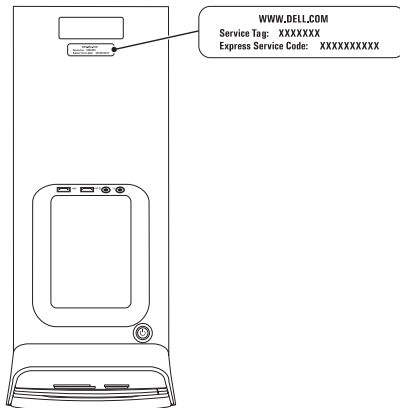

5. قم بتعبئة الجهاز المراد إرجاعه في علبة التغليف الأصلية (أو ما يعادلها).

ملاحظة: أنت مسؤول عن تسديد مصاريف الشحن. أنت مسؤول أيضاً عن تأمين أي منتج يتم إرجاعه، كما أنك تتحمل مسؤولية فقدانه أثناء الشحن إلى Dell. لا يتم قبول حزم الدفع عند الاستلام (C.O.D.).

ملاحظة: يتم رفض أي من المرتجعات إذا لم تشتمل على أي من المتطلبات السابقة عند رصيف استلام Dell ويتم إرجاعها إليك.

إرجاع عناصر للإصلاح في فترة الضمان أو للائتمان

قم بتجهيز جميع العناصر الجاري إرجاعها، سواء للإصلاح أو الائتمان، كما يلي:

ملاحظة: قبل أن تقوم بإرجاع المنتج إلى Dell، تأكد من إجراء نسخ احتياطي لأي بيانات على محرك (محركات) القرص الثابت، وعلى أي جهاز تخزين آخر في هذا المنتج. قم بإزالة جميع المعلومات السرية ومعلومات الملكية والمعلومات الشخصية، بالإضافة إلى الوسائط القابلة للإزالة مثل الأقراص المضغوطة وبطاقات الوسائط. لا تتحمل Dell المسؤولية عن أي معلومات سرية أو معلومات ملكية أو شخصية، أو بيانات مفقودة أو تالفة، أو وسائط قابلة للإزالة تالفة أو مفقودة قد يتم تضمينها مع المرتجعات.

1. اتصل بـ Dell للحصول على Return Material Authorization Number (رقم تفويض إرجاع المواد)، وقم بكتابته بوضوح على الصندوق من الخارج. للتعرف على رقم الهاتف الذي يمكنك الاتصال به من منطقتك، انظر "الاتصال بشركة Dell" في الصفحة رقم 61.
2. ضع في الصندوق نسخة من الفاتورة وخطاب يوضح سبب الإرجاع.
3. ضع نسخة من قائمة تدقيق التشخيص (انظر "قائمة تدقيق التشخيص" في الصفحة رقم 60)، توضح الاختبارات التي أجريتها وأية رسائل خطأ ظهرت عند استخدام Dell Diagnostics (انظر "Dell Diagnostics" في الصفحة رقم 42).
4. ضع أية ملحقات تخص العنصر (العناصر) الجاري إرجاعه (كابل مهابئ التيار المتردد، والبرامج والموجهات وغيرها) إذا كان الإرجاع للائتمان.

خدمة حالة الطلب المؤتمتة

للتحقق من حالة أي منتج من منتجات Dell التي طلبتها، يمكنك زيارة الموقع support.dell.com، أو يمكنك الاتصال بخدمة حالة الطلب المؤتمتة. تظهر رسالة مسجلة تُطالبك بالمعلومات اللازمة لتحديد مكان الطلب الخاص بك وتقديم تقرير بشأنه. إذا كان لديك أية مشكلة بشأن طلبك، مثل أجزاء مفقودة أو أجزاء خطأ أو فاتورة غير صحيحة، فاتصل بـ Dell للحصول على مساعدة العملاء. اجعل فاتورتك أو استمارة التغليف في متناول يدك عند الاتصال.

للتعرف على رقم الهاتف الذي يمكنك الاتصال به من منطقتك، انظر "الاتصال بشركة Dell" في الصفحة رقم 61.

معلومات المنتج

إذا كنت بحاجة لمعلومات حول المنتجات الإضافية المتاحة من Dell، أو إذا كنت ترغب في إرسال طلب، فاهب إلى www.dell.com. للتعرف على رقم الهاتف الذي يمكنك الاتصال به من منطقتك أو للتحدث إلى مسؤول المبيعات، انظر "الاتصال بشركة Dell" في الصفحة رقم 61.

عناوين البريد الإلكتروني الخاصة بدعم Dell

mobile_support@us.dell.com •

support@us.dell.com •

la-techsupport@dell.com (دول أمريكا اللاتينية
والكاريبي فقط)

apsupport@dell.com (دول آسيا/المحيط الهادي فقط)

عناوين البريد الإلكتروني الخاصة بتسويق

ومبيعات Dell

apmarketing@dell.com (دول آسيا/المحيط الهادي فقط)

sales_canada@dell.com (كندا فقط)

بروتوكول نقل الملفات (FTP)

<ftp.dell.com> •

تسجيل الدخول كمستخدم: anonymous (مجهول)،
وإستخدام عنوان بريدك الإلكتروني ليكون كلمة السر
الخاصة بك.

الخدمات عبر الإنترنت

يمكنك التعرف على منتجات Dell والخدمات التي تقدمها على
مواقع الويب التالية:

www.dell.com •

www.dell.com/ap (دول آسيا/المحيط الهادي فقط)

www.dell.com/jp (اليابان فقط)

www.euro.dell.com (أوروبا فقط)

www.dell.com/la (دول أمريكا اللاتينية والكاريبي)

www.dell.ca (كندا فقط)

يمكنك الوصول إلى دعم Dell عبر مواقع الويب وعناوين البريد
الإلكتروني التالية:

مواقع الويب الخاصة بدعم Dell

support.dell.com •

support.jp.dell.com (اليابان فقط)

support.euro.dell.com (أوروبا فقط)

supportapj.dell.com (آسيا والمحيط الهادي فقط)

الدعم الفني وخدمة العملاء

خدمة الدعم التي تقدمها Dell متوفرة للإجابة عن استفساراتك حول أجهزة Dell. يستخدم فريق الدعم لدينا برامج تشخيصية تعتمد على الكمبيوتر لتوفير إجابات سريعة ودقيقة.

للاتصال بخدمة دعم Dell، انظر "قبل الاتصال" في الصفحة رقم 59، ثم قم بالإطلاع على معلومات الاتصال الخاصة بمنطقتك أو انتقل إلى support.dell.com

DellConnect

تعتبر DellConnect أداة وصول بسيطة عبر الإنترنت، تتيح لموظف خدمة ودعم Dell الوصول إلى الكمبيوتر الخاص بك من خلال اتصال واسع النطاق وتشخيص المشكلة التي يواجهها الكمبيوتر لديك وإصلاحها، وذلك كله تحت إشرافك. لمزيد من المعلومات، اذهب إلى www.dell.com/DellConnect

الحصول على المساعدة

5. إذا لم تساعد الخطوات السابقة على حل المشكلة، فانظر "قبل الاتصال" في الصفحة رقم 59.

 **ملاحظة:** اتصل بدعم Dell من هاتف قريب أو من جهاز كمبيوتر حتى يتمكن فريق الدعم من مساعدتك بأية إجراءات ضرورية.

 **ملاحظة:** قد لا يتوفر نظام Express Service Code (كود الخدمة السريعة) من Dell في جميع الدول.

عند مطالبتك من قبل نظام هاتف Dell المؤتمت، قم بإدخال "رمز الخدمة السريعة" لتوجيه المكالمات مباشرةً إلى مسؤول الدعم المناسب. إذا لم يكن لديك Express Service Code (كود الخدمة السريعة)، فافتح مجلد **Dell Accessories** (ملحقات Dell)، وانقر نقرأ مزدوجاً فوق الرمز **Express Service Code** (كود الخدمة السريعة)، واتبع التوجيهات.

 **ملاحظة:** لا تكون بعض من الخدمات التالية متاحة دائماً في جميع الأماكن خارج نطاق الولايات المتحدة. اتصل بممثل Dell المحلي للحصول على معلومات حول الخدمات المتاحة.

إذا كنت تواجه مشكلة تتعلق بجهاز الكمبيوتر لديك، فيمكنك إكمال الخطوات التالية لتشخيص واستكشاف المشكلة وإصلاحها:

1. انظر "حل المشكلات" في الصفحة رقم 31 للإطلاع على المعلومات والإجراءات التي تتعلق بالمشكلة التي يواجهها الكمبيوتر.
2. انظر "Dell Diagnostics" في الصفحة رقم 42 للاطلاع على الإجراءات الخاصة بكيفية تشغيل Dell Diagnostics.
3. قم بملء "قائمة تدقيق التشخيص" في الصفحة رقم 60.
4. استخدم مجموعة الخدمات الشاملة عبر الإنترنت من Dell المتاحة على موقع دعم Dell على الإنترنت (support.dell.com) للحصول على تعليمات عن إجراءات التثبيت واستكشاف الأخطاء وإصلاحها. انظر "الخدمات عبر الإنترنت" في الصفحة رقم 55 للحصول على قائمة أكثر شمولاً لدعم Dell عبر الإنترنت.

8. ضع علامة في خانة الاختيار لتأكيد رغبتك في متابعة إعادة تهيئة القرص الثابت واستعادة برامج النظام إلى إعدادات المصنع، ثم انقر فوق **Next** (التالي).
- تبدأ عملية الاستعادة وقد تستغرق خمس دقائق أو أكثر حتى تكتمل. تظهر رسالة عند استعادة نظام التشغيل والتطبيقات المثبتة في المصنع إلى إعدادات المصنع.
9. انقر **Finish** (إنهاء) لإعادة تشغيل الكمبيوتر.

3. حدد **Repair Your Computer** (إصلاح الكمبيوتر).
يظهر إطار **System Recovery Options** (خيارات استرداد النظام).

4. حدد تخطيط لوحة المفاتيح وانقر فوق **Next** (التالي).

5. للوصول إلى خيارات الاسترداد، قم بتسجيل الدخول كمستخدم محلي. للوصول إلى مطالبة الأوامر، اكتب **administrator** (مسؤول) في حقل **User Name** (اسم المستخدم) ثم انقر فوق **OK** (موافق).

6. انقر فوق **Dell Factory Image Restore** (استعادة صورة المصنع من Dell).

تظهر شاشة الترحيب **Dell Factory Image Restore** (استعادة صورة المصنع من Dell).

ملاحظة: وفقاً للتهيئة التي قمت بها، قد تحتاج إلى تحديد

Dell Factory Tools (أدوات مصنع Dell)، ثم **Dell Factory Image Restore** (استعادة نسخة المصنع الأصلية من Dell).

7. انقر فوق **Next** (التالي).

تظهر شاشة **Confirm Data Deletion** (تأكيد حذف البيانات).

ملاحظة: إذا لم ترغب في المتابعة باستخدام **Factory Image Restore** (استعادة النسخ الأصلية للبيانات)، فانقر فوق **Cancel** (إلغاء الأمر).

استخدم Dell Factory Image Restore (استعادة نسخة المصنع الأصلية من Dell) فقط كأخر وسيلة لاستعادة نظام التشغيل. يعمل هذا الخيار على استعادة محرك القرص الصلب إلى حالة التشغيل التي كان عليها عند قيامك بشراء الكمبيوتر. يتم حذف أية برامج أو ملفات تمت إضافتها بعد استلام الكمبيوتر — بما في ذلك ملفات البيانات — بشكل دائم من على القرص الصلب. تتضمن ملفات البيانات المستندات وجداول البيانات ورسائل البريد الإلكتروني والصور الرقمية وملفات الموسيقى وغير ذلك. إذا أمكن، قم بعمل نسخة احتياطية من كافة البيانات قبل استخدام PC Restore (استعادة الكمبيوتر) أو Dell Factory Image Restore (استعادة نسخة المصنع الأصلية من Dell).

بدء استعادة نسخة المصنع الأصلية من Dell

1. قم بتشغيل الكمبيوتر.
 2. عند ظهور شعار DELL، اضغط على <F8> عدة مرات للوصول إلى النافذة **Advanced Boot Options** (خيارات التمهيد المتقدمة).
- ملاحظة:** إذا أطلت الانتظار حتى يظهر شعار نظام التشغيل، فتابع الانتظار حتى ترى سطح مكتب Microsoft Windows، ثم أوقف تشغيل الكمبيوتر وحاول من جديد.

استعادة النسخ الأصلية لبيانات Dell

تنبيه: يؤدي استخدام Dell Factory Image Restore (استعادة نسخة المصنع الأصلية من Dell) لاستعادة نظام التشغيل إلى حذف جميع البيانات الموجودة على محرك القرص الثابت بشكل دائم وإزالة أية برامج أو برامج تشغيل تم تثبيتها بعد استلام الكمبيوتر. قم بإجراء نسخ احتياطي للبيانات قبل استخدام هذا الخيار، إن أمكن. لا تستخدم Dell Factory Image Restore (استعادة النسخ الأصلية للبيانات من Dell) إلا إذا لم يؤد System Restore (استعادة النظام) إلى حل مشكلة نظام التشغيل.

ملاحظة: قد لا تكون ميزة Dell Factory Image Restore (استعادة نسخة المصنع الأصلية من Dell) متاحة في بعض الدول أو على بعض أجهزة الكمبيوتر.

ملاحظة: في حالة عدم توفر Dell Factory Image Restore (استعادة نسخة المصنع الأصلية من Dell) على جهاز الكمبيوتر لديك، استخدم أداة النسخ الاحتياطي المحلي Dell DataSafe Local Backup (انظر "النسخ الاحتياطي المحلي Dell DataSafe" في الصفحة رقم 47) لاستعادة نظام التشغيل الخاص بك.

وسائط استرداد النظام

△ تنبيه: بالرغم من أن وسائط استرداد النظام مصممة للحفاظ على ملفات البيانات على الكمبيوتر لديك، إلا أنه يوصى بإجراء نسخ احتياطي لملفات البيانات الخاصة بك قبل استخدام وسائط استرداد النظام.

يمكنك استخدام وسائط استرداد النظام التي تم إنشاؤها باستخدام أداة Dell DataSafe Local Backup لاستعادة محرك القرص الصلب إلى حالة التشغيل التي كان عليها عند شرائك للكمبيوتر، مع الاحتفاظ بملفات البيانات.

استخدم وسائط استرداد النظام في الحالات التالية:

- وجود خلل بالنظام يحول دون استخدام خيارات الاسترداد المثبتة على الكمبيوتر لديك.
- وجود خلل بمحرك القرص الثابت يحول دون استرداد البيانات.

لاستعادة نظام التشغيل ونسخة المصنع الأصلية من برنامج Dell على الكمبيوتر باستخدام وسائط استرداد النظام:

1. أدخل قرص استرداد النظام أو مفتاح USB، وأعد تشغيل الكمبيوتر.
2. عند ظهور شعار DELL اضغط على المفتاح <F12> على الفور.
3. **ملاحظة:**  إذا أطلت الانتظار حتى يظهر شعار نظام التشغيل، فتابع الانتظار حتى ترى سطح مكتب Microsoft Windows، ثم أوقف تشغيل الكمبيوتر وحاول من جديد.
3. حدد جهاز التمهيد المناسب من القائمة، واضغط على <Enter> (إدخال).
4. اتبع الإرشادات الموضحة على الشاشة.

الترقية إلى النسخ الاحتياطي المحلي الاحترافي Dell DataSafe Local Backup Professional

 ملاحظة: يمكن تثبيت النسخ الاحتياطي المحلي الاحترافي

Dell DataSafe Local Backup Professional

على الكمبيوتر لديك، إذا طلبته عند الشراء.

يوفر لك النسخ الاحتياطي المحلي الاحترافي Dell DataSafe Local Backup Professional ميزات إضافية تتيح لك القيام بما يلي:

- النسخ الاحتياطي للكمبيوتر لديك واستعادته بناءً على أنواع الملفات
- إجراء نسخ احتياطي للملفات إلى جهاز تخزين محلي
- جدولة زمنية لعمليات النسخ الاحتياطي التلقائية

للترقية إلى النسخ الاحتياطي المحلي Dell DataSafe Local Backup Professional:

1. انقر نقرًا مزدوجًا فوق رمز Dell DataSafe Local Backup الموجود في منطقة الإعلام على سطح المكتب لديك.

2. انقر فوق **UPGRADE NOW!** (ترقية الآن!)

3. اتبع الإرشادات الموضحة على الشاشة.

6. حدد **Dell DataSafe Restore and Emergency Backup System Recovery Options** (الاستعادة والنسخ الاحتياطي عند الطوارئ لـ Dell DataSafe) من قائمة (خيارات استرداد النظام)، واتبع الإرشادات التي تظهر على الشاشة.

 ملاحظة: قد تستغرق عملية الاستعادة حوالي ساعة أو يزيد حسب حجم البيانات المراد استعادتها.

 ملاحظة: لمزيد من المعلومات، انظر مقالة قاعدة المعارف رقم 353560 على الموقع support.dell.com.

النسخ الاحتياطي الأساسي المحلي Dell DataSafe Local Backup Basic

لاستعادة نظام التشغيل والبرامج المثبتة من خلال المصنع بمعرفة Dell مع المحافظة على ملفات البيانات:

1. أوقف تشغيل الكمبيوتر.
2. افصل جميع الأجهزة (محرك أقراص USB، الطابعة، وهكذا) المتصلة بالكمبيوتر، وقم بإزالة أي أجهزة داخلية تمت إضافتها مؤخرًا.
3. قم بتشغيل الكمبيوتر الخاص بك.
4. عند ظهور شعار DELL، اضغط على <F8> عدة مرات للوصول إلى النافذة **Advanced Boot Options** (خيارات التمهيد المتقدمة).

 **ملاحظة:** إذا أطلت الانتظار حتى يظهر شعار نظام التشغيل،

فتابع الانتظار حتى ترى سطح مكتب Microsoft Windows، ثم أوقف تشغيل الكمبيوتر وحاول من جديد.

5. حدد **Repair Your Computer** (إصلاح الكمبيوتر).

 **ملاحظة:** في حالة عدم توفر أداة النسخ الاحتياطي المحلي

الكمبيوتر لديك، استخدام Dell DataSafe Local Backup Dell Factory Image Restore (استعادة نسخة المصنع الأصلية من Dell) (انظر "استعادة نسخة المصنع الأصلية من Dell" في الصفحة رقم 51) لاستعادة نظام التشغيل الخاص بك.

يمكنك استخدام النسخ الاحتياطي المحلي Dell DataSafe Local Backup لاستعادة محرك القرص الثابت الخاص بك إلى حالة التشغيل التي كان عليها عند شرائك للكمبيوتر، مع الاحتفاظ بملفات البيانات.

يتيح لك النسخ الاحتياطي المحلي Dell DataSafe Local Backup إمكانية القيام بما يلي:

- إجراء نسخ احتياطي للكمبيوتر واستعادته إلى حالة التشغيل الأولى
- قم بإنشاء وسائط استرداد النظام (انظر "إنشاء وسائط استرداد النظام (موصى به)" في الصفحة رقم 14)

النسخ الاحتياطي المحلي Dell DataSafe Local Backup

تنبيه: يؤدي استخدام أداة النسخ الاحتياطي المحلي Dell DataSafe Local Backup إلى إزالة أي برامج أو برامج تشغيل تم تثبيتها بعد استلامك للكمبيوتر. قم بإنشاء وسائط النسخ الاحتياطي للتطبيقات التي تحتاج إلى تثبيتها على جهاز الكمبيوتر لديك قبل استخدام أداة النسخ الاحتياطي المحلي Dell DataSafe Local Backup. استخدم أداة النسخ الاحتياطي المحلي Dell DataSafe Local Backup فقط إذا لم تحل الأداة System Restore (استعادة النظام) مشكلة نظام التشغيل الخاص بك.

تنبيه: بالرغم من أن النسخ الاحتياطي المحلي Dell DataSafe Local Backup مصمم للحفاظ على ملفات البيانات على الكمبيوتر لديك، إلا أنه يوصى بإجراء نسخ احتياطي لملفات البيانات الخاصة بك قبل استخدام النسخ الاحتياطي المحلي Dell DataSafe Local Backup.

ملاحظة: قد لا تتوفر النسخ الاحتياطي المحلي Dell DataSafe Local Backup في جميع المناطق.

التناظر عن آخر استعادة للنظام



ملاحظة: قبل التراجع عن آخر استعادة للنظام، احفظ أية ملفات مفتوحة، ثم أغلقها وقم بإنهاء أي برامج مفتوحة. لا تقم بتبديل أو فتح أو حذف أي ملفات أو برامج حتى يتم الانتهاء من استعادة النظام.

1. انقر فوق **Start** (ابداً) .
2. اكتب في مربع البحث System Restore، واضغط على <Enter>.
3. انقر فوق **Undo my last restoration** (التراجع عن آخر استعادة)، ثم انقر فوق **Next** (التالي).

استعادة النظام

توفر أنظمة تشغيل Microsoft Windows خيار System Restore (استعادة النظام) الذي يسمح لك بإعادة جهاز الكمبيوتر إلى حالة تشغيل سابقة (دون التأثير على ملفات البيانات)، وذلك إذا أدت التغييرات التي تمت على الأجهزة أو البرامج أو إعدادات النظام الأخرى إلى ترك الكمبيوتر في حالة تشغيل غير مرغوب فيها. وسيكون من الممكن عكس جميع التغييرات التي سيقوم خيار System Restore (استعادة النظام) بتطبيقها على الكمبيوتر.  تنبيه: قم بعمل نسخ احتياطية من ملفات البيانات الخاصة بك بشكل منتظم. لا يراقب خيار System Restore (استعادة النظام) ملفات البيانات الخاصة بك ولا يستردها.

بدء تشغيل System Restore (استعادة النظام)

1. انقر فوق **Start** (ابدأ) .
 2. اكتب في مربع البحث System Restore، واضغط على **<Enter>**.
 3. انقر فوق **Next** (التالي)، واتبع الإرشادات التي تظهر على الشاشة.  **ملاحظة:** قد يظهر إطار **User Account Control** (التحكم بحساب المستخدم). إذا كنت أحد المسؤولين على الكمبيوتر، فانقر فوق **Continue** (متابعة)؛ وإلا فقم بالاتصال بالمسؤول الخاص بك لمتابعة الإجراء المطلوب.
- إذا لم تحل أداة استعادة النظام System Restore المشكلة، فيمكنك التراجع عن آخر عملية استعادة للنظام.

استعادة نظام التشغيل

يمكنك استعادة نظام التشغيل على جهاز الكمبيوتر لديك باستخدام أي من الخيارات التالية:

⚠ تنبيه: يؤدي استخدام **Dell Factory Image Restore** (استعادة نسخة المصنع الأصلية من Dell) أو قرص **Operating System** (نظام التشغيل) لاستعادة نظام التشغيل إلى حذف جميع ملفات البيانات الموجودة على الكمبيوتر لديك بشكل دائم. قم بإجراء نسخ احتياطي لملفات البيانات الخاصة بك قبل استخدام هذه الخيارات، إن أمكن.

الخيار	الاستخدام
استعادة النظام	كأول حل
النسخ الاحتياطي المحلي Dell DataSafe Local Backup	عندما لا يحل System Restore (استعادة النظام) المشكلة
وسائط استرداد النظام	عندما يمنع عطل نظام التشغيل استخدام System Restore (استعادة النظام) و DataSafe Local Backup (النسخ الاحتياطي المحلي لـ DataSafe) عند تثبيت نسخة المصنع الأصلية من برنامج Dell على محرك قرص ثابت تم تركيبه حديثاً
استعادة نسخة المصنع الأصلية من Dell	لاستعادة الكمبيوتر لديك إلى حالة التشغيل التي كان عليها عند استلامك له
قرص Operating System (نظام التشغيل)	لإعادة تثبيت نظام التشغيل فقط على الكمبيوتر لديك
ملاحظة: قرص Operating System (نظام التشغيل) قد لا يرد مع جهاز الكمبيوتر الخاص بك.	

بدء تشغيل Dell PC Checkup

يقوم Dell PC Checkup بفحص واختبار أجهزة الكمبيوتر. كما يوفر عمليات إصلاح تلقائية لمشكلات التهيئة العامة.

1. انقر فوق **Start** (ابدا)  ← **All Programs**
Dell Support Center ← **Dell** ← (كافة البرامج)
Launch PC Checkup ← (مركز دعم Dell)
 (تشغيل PC Checkup).

2. حدد الاختبار الذي تريد تشغيله واتبع الإرشادات التي تظهر على الشاشة.

 **ملاحظة:** في حالة الإبلاغ بوجود عطل بعد الانتهاء من إجراء الاختبارات، لاحظ الجهاز (الأجهزة) والاختبار (الاختبارات) المعطلة. اتصل بشركة Dell (انظر "الاتصال بشركة Dell" في الصفحة رقم 61) للحصول على المساعدة.

3. أغلق النافذة للخروج من PC Checkup.

8. إذا كنت تعاني من مشاكل في الذاكرة، فاضغط على <y>،
وإلا فاضغط على <n>. تظهر الرسالة التالية: "Pre-boot
System Assessment complete.
Please select OK to reboot your
system." ("تقييم النظام قبل التمهيد. الرجاء تحديد OK
"موافق" لإعادة تمهيد النظام.")
9. لإنهاء Dell Diagnostics وإعادة تشغيل الكمبيوتر، حدد
OK (موافق).

4. حدد **Diagnostics** (تشخيصات) من قائمة التمهيد واضغط على **<Enter>**. سسؤدي ذلك إلى استدعاء PSA على الكمبيوتر.
5. اتبع التعليمات التي تظهر على الشاشة.
6. إذا صادفتك مشكلة أثناء الاختبار، فستظهر رسالة تعرض رمز الخطأ ووصفاً للمشكلة على الشاشة. دَوِّن رمز الخطأ ووصف المشكلة، واتصل بشركة Dell (راجع "الاتصال بشركة Dell" في الصفحة رقم 61).
7. إذا اكتمل PSA بنجاح، فسيتم عرض الرسالة التالية: "No problems have been found with this system so far. Do you want to run the remaining memory tests? This will take about 30 minutes or more. Do you want to continue? (Recommended)". ("لم يتم العثور على أي مشكلة بهذا النظام حتى الآن. هل تريد إجراء بقية اختبارات الذاكرة؟ سيستغرق هذا حوالي 30 دقيقة أو أكثر. هل تريد المتابعة؟ (يوصى به).")

بدء تشغيل Dell Diagnostics

عندما تقوم بتشغيل Dell diagnostics، يقوم الكمبيوتر باستدعاء Pre-boot System Assessment (تقييم النظام قبل التمهيد). يتضمن PSA سلسلة من الاختبارات التشخيصية للأجهزة مثل لوحة النظام، ولوحة المفاتيح، والشاشة، والذاكرة، ومحرك الأقراص الثابتة، وهكذا.

 **ملاحظة:** إذا لم يتمكن الكمبيوتر من عرض صورة الشاشة، فاتصل بشركة Dell (انظر "الاتصال بشركة Dell" في الصفحة رقم 61) للحصول على المساعدة.

1. تأكد من أن الكمبيوتر متصل بأخذ تيار كهربى يعمل بكفاءة.
 2. قم بتشغيل (أو إعادة تشغيل) الكمبيوتر الخاص بك.
 3. عند ظهور شعار DELL، اضغط على المفتاح **<F12>** على الفور للدخول إلى **Boot Menu** (قائمة التمهيد).
-  **ملاحظة:** إذا أطلت الانتظار حتى يظهر شعار نظام التشغيل، فتابع الانتظار حتى ترى سطح مكتب Microsoft Windows، ثم أوقف تشغيل الكمبيوتر وحاول من جديد.

Dell Diagnostics

إذا واجهت مشكلة في الكمبيوتر الخاص بك، فقم بإجراء الفحوصات الموضحة في "مشكلات البرامج وعدم الاستجابة للأوامر" في الصفحة رقم 35 وقم بتشغيل Dell Diagnostics قبل الاتصال بشركة Dell للحصول على المساعدة الفنية.

ملاحظة: يعمل Dell Diagnostics على أجهزة كمبيوتر Dell فقط.

تأكد أن الجهاز الموجود لديك والذي تريد اختباره يظهر في الأداة المساعدة لإعداد النظام، وأنه نشط. للدخول إلى الأداة المساعدة لإعداد النظام (BIOS)، قم بتشغيل (أو قم بإعادة تشغيل) الكمبيوتر، واضغط على <F2> عند ظهور شعار DELL. ابدأ تشغيل Dell Diagnostics أو "فحص كمبيوتر Dell".

أداة استكشاف أخطاء الأجهزة وإصلاحها

إذا لم يتم اكتشاف أحد الأجهزة أثناء إعداد نظام التشغيل أو إذا تم اكتشافه لكن تمت تهيئته بشكل غير صحيح، فيمكنك استخدام **Hardware Troubleshooter** (أداة استكشاف أخطاء الأجهزة وإصلاحها) لحل عدم التوافق.

لبدء تشغيل استكشاف أخطاء الأجهزة وإصلاحها:

1. انقر فوق Start (ابدأ)  ← Help and Support

(التعليمات والدعم).

2. اكتب hardware troubleshooter (أداة استكشاف أخطاء الأجهزة وإصلاحها) في حقل البحث واضغط على <Enter> (إدخال) لبدء البحث.

3. في نتائج البحث، حدد الخيار الذي يقدم أفضل وصفاً للمشكلة واتبع باقي خطوات استكشاف الأخطاء وإصلاحها.

— **USB over current error** (خطأ ارتفاع التيار في USB) —
أفضل جهاز USB. يحتاج جهاز USB الخاص بك إلى المزيد من الطاقة ليعمل بكفاءة. استخدم مصدر طاقة خارجي لتوصيل جهاز USB، أو إذا كان الجهاز يحتوي على كبلين USB، فقم بتوصيل كليهما.

CAUTION - Hard Drive SELF MONITORING SYSTEM has reported that a parameter has exceeded its normal operating range. Dell recommends that you back up your data regularly. A parameter out of range may or may not indicate a potential hard drive problem (إشعار - أظهر نظام المراقبة الذاتي للقرص

الثابت أن أحد المعاملات قد تجاوز معدل التشغيل الطبيعي له،
توصي Dell بأن تقوم بإجراء نسخ احتياطي لبياناتك بشكل منتظم. فقد يشير المعامل الذي تجاوز نطاق تشغيله أو لا يشير إلى وجود مشكلة محتملة في محرك القرص الثابت) — خطأ في S.M.A.R.T، من الممكن وجود عطل في محرك القرص الثابت. اتصل بشركة Dell (انظر "الاتصال بشركة Dell" في الصفحة رقم 61) للحصول على المساعدة.

Keyboard failure (خلل في لوحة المفاتيح) — استبدل لوحة المفاتيح أو افحص الكابل للتأكد من توصيله بإحكام.

— **No boot device available** (لا يوجد جهاز تمهيد متاح) —
لا يوجد قسم قابل للتمهيد على محرك القرص الثابت أو أن كابل محرك القرص الثابت غير مثبت بإحكام أو لا يوجد جهاز قابل للتمهيد.

- إذا كان محرك القرص الثابت هو جهاز التمهيد الخاص بك، فتأكد من توصيل الكبلات ومن تركيب محرك القرص وتثبيتته بشكل صحيح وتقسيمه كجهاز تمهيد.
- ادخل إلى إعداد النظام وتأكد أن معلومات تتابع التمهيد صحيحة (انظر *Service Manual* (دليل الخدمة) على support.dell.com/manuals).

No timer tick interrupt (عدم وجود توقف لمؤشر المؤقت) — من المحتمل وجود عطل في إحدى رقاقات لوحة النظام أو يوجد خلل في لوحة النظام (انظر *Service Manual* (دليل الخدمة) على العنوان support.dell.com/manuals) أو اتصل بشركة Dell (انظر "الاتصال بشركة Dell" على الصفحة 61) للحصول على مساعدة.

رسائل النظام

CMOS checksum error or RTC is reset, BIOS

Setup default has been loaded (يتم إعادة تعيين

خطأ المجموعة الاختباري لـ **CMOS** أو **RTC**، يتم تحميل

إعداد **BIOS** الافتراضي) — عُطل محتمل في لوحة النظام أو

شحن بطارية **RTC** منخفض. استبدل البطارية (انظر *Service*

Manual (دليل الخدمة) على support.dell.com/manuals)

أو اتصل بشركة **Dell** (انظر "الاتصال بشركة **Dell**" في الصفحة

رقم 61) للحصول على مساعدة.

CPU fan failure (خلل في مروحة وحدة المعالجة المركزية) —

خلل في مروحة وحدة المعالجة المركزية. يلزم استبدال مروحة

وحدة المعالجة المركزية **CPU**. انظر *Service Manual* (دليل

الخدمة) على الموقع support.dell.com/manuals.

Hard-disk drive failure (عطل في محرك القرص

الثابت) — خلل محتمل في محرك القرص الثابت أثناء إجراء

POST (الاختبار الذاتي عند بدء التشغيل). اتصل بشركة **Dell**

(انظر "الاتصال بشركة **Dell**" في الصفحة رقم 61) للحصول

على المساعدة.

Hard-disk drive read failure (خلل في قراءة محرك

القرص الثابت) — احتمال حدوث خلل في محرك القرص الثابت

أثناء اختبار تمهيد محرك القرص الثابت **HDD**. اتصل بشركة

Dell (انظر "الاتصال بشركة **Dell**" في الصفحة رقم 61)

للحصول على المساعدة.

إذا واجه الكمبيوتر الخاص بك مشكلة أو خلل، فقد يقوم بعرض رسالة نظام والتي ستساعدك على تحديد سبب المشكلة والإجراء الواجب اتباعه لحل المشكلة.

ملاحظة: إذا كانت الرسالة المعروضة غير مدرجة في الأمثلة

السابقة، راجع الوثائق إما لأنظمة التشغيل، أو للبرنامج الذي

كان يجري تشغيله عند ظهور الرسالة، أو اتصل بشركة

Dell (انظر "الاتصال بشركة **Dell**" في الصفحة رقم 61)

للحصول على مساعدة.

Alert! Previous attempts at booting this system have failed at checkpoint [nnnn]. For help in resolving this problem, please note this checkpoint and contact Dell Technical Support

(تنبيه! فشل المحاولات السابقة لتمهيد هذا النظام عند نقطة المراجعة

[nnnn]. للمساعدة على حل هذه المشكلة، الرجاء ملاحظة نقطة

المراجعة هذه والاتصال بالدعم الفني لشركة **Dell**) — فشل

الكمبيوتر في استكمال إجراءات التمهيد ثلاث مرات متتالية بسبب

نفس الخطأ. اتصل بشركة **Dell** (انظر "الاتصال بشركة **Dell**"

في الصفحة رقم 61) للحصول على المساعدة.

My Dell Downloads

 **ملاحظة:** قد لا يتوفر My Dell Downloads في جميع المناطق.

بعض البرامج المثبتة مسبقاً على جهاز كمبيوتر Dell الجديد الخاص بك لا تشمل قرص مضغوط أو قرص DVD للنسخ الاحتياطي. ويتوفر هذا البرنامج على موقع My Dell Downloads. يمكنك من موقع الويب هذا تنزيل البرامج المتاحة لإعادة التثبيت أو إنشاء وسائط نسخ احتياطي خاصة بك.

للتسجيل واستخدام My Dell Downloads:

1. اذهب إلى DownloadStore.dell.com/media.
2. اتبع التعليمات التي تظهر على الشاشة لتسجيل البرنامج وتنزيله.
3. أعد تثبيت وسائط النسخ الاحتياطي أو إنشائها والخاصة بالبرنامج للاستخدام في المستقبل.

Detailed System Information (المعلومات التفصيلية)

لنظام) — عرض المعلومات التفصيلية حول الأجهزة، وعمليات التهيئة الخاصة بنظام التشغيل، والوصول إلى النسخ الخاصة بعقود الخدمة، ومعلومات الضمان، وخيارات تجديد الضمان

Get Help (الحصول على مساعدة) — عرض خيارات "الدعم

الفني لـ Dell"، ودعم العملاء، والجولات التعريفية والتدريب، والأدوات المباشرة، ودليل المالك، ومعلومات الضمان، والأسئلة المتداولة، وهكذا

Backup and Recovery (النسخ الاحتياطي والاستعادة) —

إنشاء وسائط الاسترداد، وتشغيل أداة الاسترداد، وعمل نسخة احتياطية من الملف بطريقة فورية

System Performance Improvement Offers

(عروض تحسين مستوى أداء النظام) — استفد من حلول البرامج والأجهزة التي تساعد على تحسين مستوى أداء النظام.

لمزيد من المعلومات حول مركز دعم Dell، ولتنزيل أدوات الدعم المتاحة وتثبيتها، اذهب إلى DellSupportCenter.com.

استخدام أدوات الدعم

مركز دعم Dell

كل ما تحتاج إليه من دعم — موقع واحد مناسب.

يوفر مركز دعم Dell تنبيهات من خلال النظام، وعروض لتحسين مستوى الأداء، ومعلومات حول النظام، وارتباطات بالأدوات والخدمات التشخيصية الأخرى الخاصة بـ Dell.

لتشغيل التطبيق، انقر فوق **Start** (ابدأ)  ← **All**

Programs (كافة البرامج) ← **Dell**

Dell Support Center (مركز دعم Dell) ←

Launch Dell Support Center (تشغيل مركز

دعم Dell).

تعرض الصفحة الرئيسية لـ **مركز دعم Dell** رقم موديل الكمبيوتر، ورمز الخدمة، ورمز الخدمة السريعة، وحالة الضمان، وتنبيهات حول تحسين مستوى أداء الكمبيوتر.

كما توفر الصفحة الرئيسية أيضًا ارتباطات للوصول إلى:

PC Checkup (فحص الكمبيوتر) — قم بتشغيل تشخيصات الأجهزة، وانظر أي من البرامج التي تشغل المساحة الأكبر من الذاكرة على محرك القرص الثابت، وتتبع التغييرات التي تجرى في الكمبيوتر كل يوم

الأدوات المساعدة للتحقق من حالة الكمبيوتر

• **Drive Space Manager** — يتولى إدارة محرك

القرص الثابت لديك باستخدام التمثيل المرئي للمساحة

المستغلة حسب كل نوع من الملفات.

• **Performance and Configuration History**

(**سجل الأداء والتهيئة**) — يراقب أحداث النظام، ويتغير

بمرور الوقت. تعرض هذه الأداة المساعدة جميع عمليات

المسح الخاصة بالأجهزة، وتغيرات النظام، والأحداث المهمة،

ونقاط الاستعادة في يوم حدوثها.

- تأكد من أن تثبيت البرنامج وتهيئته بشكل صحيح.
- تحقق من عدم تعارض برامج تشغيل الأجهزة مع البرنامج.
- إذا لزم الأمر، قم بإلغاء تثبيت البرنامج ثم إعادة تثبيته مرة أخرى.
- قم بكتابة أي رسالة خطأ تم عرضها للمساعدة في استكشاف الأخطاء وإصلاحها عند الاتصال بـ Dell.

إذا واجهت مشكلات مع برامج أخرى —

- قم بإجراء نسخ احتياطي لملفاتك على الفور.
- استخدم برنامجًا لمكافحة الفيروسات لفحص محرك القرص الصلب أو الأقراص المضغوطة.
- قم بحفظ وإغلاق أي ملفات أو برامج مفتوحة وأوقف تشغيل الكمبيوتر من قائمة **Start** (ابدأ) .
- انظر وثائق البرنامج أو اتصل بالجهة المصنعة للبرنامج، للحصول على المعلومات الخاصة باستكشاف الأخطاء وإصلاحها:
- تأكد من توافق البرنامج مع نظام التشغيل المثبت على الكمبيوتر.
- تأكد من إيفاء الكمبيوتر الخاص بك بالحد الأدنى من متطلبات الأجهزة اللازمة لتشغيل البرنامج. راجع وثائق البرنامج للحصول على المعلومات.

إذا توقف الكمبيوتر عن الاستجابة، أو ظهرت شاشة زرقاء ثابتة —

تنبيه: قد تفقد البيانات إذا لم تتمكن من إيقاف تشغيل نظام التشغيل. 

إذا لم تتمكن من الحصول على استجابة بالضغط على مفتاح في لوحة المفاتيح أو تحريك المؤشر أو الماوس، فاضغط مع الاستمرار على زر التشغيل من 8 إلى 10 ثوان على الأقل حتى يتوقف الكمبيوتر عن العمل.

في حالة تصميم أحد البرامج لأحد أنظمة تشغيل Microsoft Windows السابقة — قم بتشغيل "معالج توافق البرامج". يقوم Program Compatibility Wizard (معالج توافق البرامج) بتكوين أحد البرامج حتى يعمل في بيئة مماثلة لبيئات إصدار سابق من أنظمة تشغيل Microsoft Windows.

لتشغيل Program Compatibility Wizard (معالج توافق البرامج):

1. انقر فوق **Start** (ابدأ)  ← **Control Panel** (لوحة التحكم) ← **Programs** (البرامج) ← **Run programs made for previous versions of Windows** (تشغيل برامج مصممة خصيصًا لإصدارات سابقة من Windows).
2. في شاشة welcome (الترحيب)، انقر فوق **Next** (التالي).
3. اتبع الإرشادات الموضحة على الشاشة.

مشكلات البرامج وعدم الاستجابة للأوامر

إذا تعذر بدء تشغيل الكمبيوتر — تأكد من اتصال كابل الطاقة بإحكام بالكمبيوتر وبمأخذ التيار الكهربائي.

إذا توقف أحد البرامج عن الاستجابة — قم بإنهاء البرنامج:

1. اضغط على <Ctrl><Shift><Esc> معًا في نفس الوقت.
2. انقر فوق **Applications** (تطبيقات).
3. انقر فوق البرنامج الذي لم يعد يستجيب.
4. انقر فوق **End Task** (إنهاء المهمة).

إذا تعطل أحد البرامج بشكل متكرر — راجع وثائق البرنامج. إذا لزم الأمر، فقم بإلغاء تثبيت البرنامج وإعادة تثبيته مرة أخرى.

 **ملاحظة:** يتضمن البرنامج عادةً إرشادات للتثبيت في الوثائق الخاصة به أو على القرص المضغوط.

إذا واجهت أية مشاكل أخرى بالذاكرة —

- تأكد من اتباعك لإرشادات تثبيت الذاكرة (انظر *Service Manual* (دليل الخدمة) على الموقع support.dell.com/manuals).
- تحقق من توافق وحدة الذاكرة مع الكمبيوتر الخاص بك. يدعم الكمبيوتر الخاص بك الذاكرة من نوع DDR3. للحصول على المزيد من المعلومات حول أنواع الذاكرة التي يدعمها الكمبيوتر، انظر "المواصفات" في الصفحة رقم 64.
- قم بتشغيل Dell Diagnostics (انظر "Dell Diagnostics" في الصفحة رقم 42).
- أعد تثبيت وحدات الذاكرة (انظر *Service Manual* (دليل الخدمة) على الموقع support.dell.com/manuals لضمان اتصال الكمبيوتر بالذاكرة بنجاح).
- إذا استمرت المشكلة، فاتصل بشركة Dell (انظر "الاتصال بشركة Dell" في الصفحة رقم 61).

مشاكل الذاكرة

إذا تلقيت رسالة تشير إلى وجود مساحة غير كافية بالذاكرة —

- قم بحفظ وإغلاق أية ملفات مفتوحة وإنهاء أي برامج مفتوحة لا تستخدمها، وذلك لترى هل عالج هذا الإجراء المشكلة أم لا.
- راجع وثائق البرامج لمعرفة متطلبات الحد الأدنى من الذاكرة. إذا لزم الأمر، قم بتركيب ذاكرة إضافية (انظر *Service Manual* (دليل الخدمة) على الموقع support.dell.com/manuals).
- أعد تثبيت وحدات الذاكرة (انظر *Service Manual* (دليل الخدمة) على الموقع support.dell.com/manuals) لضمان اتصال الكمبيوتر بالذاكرة بنجاح.
- إذا استمرت المشكلة، فاتصل بشركة Dell (انظر "الاتصال بشركة Dell" في الصفحة رقم 61).

إذا واجهت تداخلاً يعيق الاستقبال في الكمبيوتر الخاص بك —
تتسبب إشارة غير مرغوبة في إنشاء تداخل من خلال مقاطعة أو حجب الإشارات الأخرى. تتمثل بعض الأسباب المحتملة للتداخل في:

- كبلات تمديد الطاقة ولوحة المفاتيح والماوس.
- اتصال العديد من الأجهزة بشريحة طاقة واحدة.
- اتصال العديد من شرائح الطاقة بنفس المأخذ الكهربائي.

مشكلات الطاقة

في حالة إضاءة مصباح الطاقة بضوء أبيض ثابت مع عدم استجابة الكمبيوتر — قد تكون الشاشة غير متصلة أو لم يتم تشغيلها.

- تأكد من اتصال شاشة العرض بشكل مناسب وقم بإيقاف تشغيلها ثم إعادة تشغيلها مرة أخرى.
- إذا استمرت المشكلة ، فاتصل بشركة Dell (انظر "الاتصال بشركة Dell" في الصفحة رقم 61).

إذا كان مصباح الطاقة يضيء بلون كهرماني ثابت —

- الكمبيوتر في حالة السكون/الاستعداد، أو قد تكون هناك مشكلة إما في لوحة النظام أو في مصدر الطاقة.
- اضغط على أي مفتاح على لوحة المفاتيح، وحرك الماوس أو اضغط على زر الطاقة لاستئناف عملية التشغيل العادي.
- إذا استمرت المشكلة ، فاتصل بشركة Dell (انظر "الاتصال بشركة Dell" في الصفحة رقم 61).

إذا كان مصباح الطاقة بومض بلون كهرماني — فإن ذلك يدل على أن الكمبيوتر قد اكتشف حدوث خطأ خلال POST. قد تكون هناك مشكلة إما في لوحة النظام أو في إمداد الطاقة. اتصل بشركة Dell للحصول على المساعدة، انظر "الاتصال بشركة Dell" في الصفحة رقم 61.

إذا كان مصباح الطاقة مطفأً — قد يكون الكمبيوتر في وضع الإسبات، أو في وضع إيقاف التشغيل، أو لا يتلقى الطاقة.

- اضغط على زر التشغيل. يستأنف الكمبيوتر التشغيل بطريقة طبيعية في حالة إيقاف تشغيله، أو إذا كان في وضع الإسبات.
- أعد تثبيت كابل الطاقة بكل من موصل الطاقة الموجود على الكمبيوتر ومأخذ التيار الكهربائي.
- إذا كان الكمبيوتر متصلاً بشريحة طاقة، فتأكد من توصيل شريحة الطاقة بمأخذ تيار كهربائي ومن تشغيلها.
- وتجنب أيضاً استخدام أجهزة حماية الطاقة وشرائح الطاقة وكبلات تمديد الطاقة للتحقق من تشغيل الكمبيوتر بشكل صحيح.
- تأكد من عمل مأخذ التيار الكهربائي وذلك باختباره بجهاز آخر، كمصباح مثلاً.
- تأكد من أن مصباح إمداد الطاقة الموجود على الجانب الخلفي من الجهاز مضيئاً. إذا كان المصباح مطفأً، فمن المحتمل وجود مشكلة بإمداد الطاقة أو بكابل الطاقة.
- إذا استمرت المشكلة ، فاتصل بشركة Dell (انظر "الاتصال بشركة Dell" في الصفحة رقم 61).

مشكلات الشبكة

الاتصالات اللاسلكية

في حالة فقد الاتصال بالشبكة — جهاز التوجيه اللاسلكي مطفاً أو تم تعطيل الاتصال اللاسلكي على الكمبيوتر.

• تحقق من جهاز التوجيه اللاسلكي للتأكد من أنه قيد التشغيل ومن أنه متصل بمصدر البيانات الخاص بك (مودم الكابل أو لوحة وصل الشبكة).

• أعد تأسيس اتصالاتك بجهاز التوجيه اللاسلكي (انظر "إعداد اتصال لاسلكي" في الصفحة رقم 16).

• قد يعمل التداخل على حجب أو مقاطعة الاتصال اللاسلكي الخاص بك. حاول نقل الكمبيوتر الخاص بك إلى مكان قريب من جهاز التوجيه اللاسلكي.

الاتصالات السلكية

في حالة فقد الاتصال بالشبكة — الكابل غير مثبت أو تالف.

• تحقق من كابل الشبكة للتأكد من أنه متصل وغير تالف.
• يتيح لك مصباح سلامة الاتصال الموجود على موصل الشبكة المدمج التحقق من أن اتصالاتك يعمل بكفاءة وأيضاً يوفر معلومات حول الحالة:

– أخضر (أيسر) — يشير إلى وجود اتصال جيد بين الكمبيوتر وشبكة بسرعة 10/100 ميجابت/ثانية.

– كهرماني (أيسر) — يشير إلى وجود اتصال جيد بين شبكة تعمل بسرعة 1000 ميجابت/ثانية والكمبيوتر.

– مطفاً — الكمبيوتر لا يكتشف اتصال فعلي للشبكة.

 **ملاحظة:** يُستخدم مصباح سلامة الاتصال الموجود في موصل الشبكة للاتصال السلكي فقط. لا يوفر مصباح سلامة الاتصال الحالة للاتصالات اللاسلكية.

حل المشكلات

يوفر هذا القسم معلومات عن استكشاف الأخطاء وإصلاحها للكمبيوتر الخاص بك. إذا تعذر عليك حل مشكلتك باستخدام التوجيهات التالية، فانظر "استخدام أدوات الدعم" في الصفحة رقم 38 أو "الاتصال بشركة Dell" في الصفحة رقم 61.

تحذير: لا يجب أن يقوم أي شخص سوى فني الخدمة المدرب بإزالة غطاء الكمبيوتر. انظر *Service Manual* (دليل الخدمة) على العنوان support.dell.com/manuals للتعرف على إرشادات الخدمة المتقدمة.

أكواد الإشارة الصوتية

قد يصدر الكمبيوتر سلسلة من الإشارات الصوتية أثناء بدء التشغيل في حالة حدوث أخطاء أو مشكلات. هذه السلاسل من الإشارات الصوتية، والتي يطلق عليها اسم كود الإشارة الصوتية، تقوم بتعريف المشكلة. في حالة حدوث ذلك، دُون كود الإشارة الصوتية واتصل بشركة Dell (راجع "الاتصال بشركة Dell" في الصفحة رقم 61).

ملاحظة: لاستبدال قطع الغيار، انظر *Service Manual* (دليل الخدمة) على العنوان support.dell.com/manuals.

المشكلة المحتملة	أكواد الإشارة الصوتية
عطل محتمل في لوحة النظام — خطأ في المجموع الاختباري لـ BIOS ROM	واحد
لم يتم اكتشاف ذاكرة RAM	اثنان
ملاحظة: في حالة تركيب وحدة ذاكرة أو إعادة وضعها، تأكد أن وحدة الذاكرة مثبتة بطريقة صحيحة.	
عطل محتمل في لوحة النظام — عطل في مجموعة الرقائق	ثلاثة
عطل في القراءة/الكتابة لذاكرة الوصول العشوائي RAM	أربعة
عطل في ساعة الوقت الحقيقي	خمسة
عطل في بطاقة الفيديو أو إحدى الرقائق	ستة
عطل في المعالج	سبعة

النسخ الاحتياطي Dell DataSafe Online عبر الإنترنت

 **ملاحظة:** قد لا تتوفر ميزة Dell DataSafe Online في جميع المناطق.

 **ملاحظة:** يوصى باستخدام الاتصال واسع النطاق لسرعات التحميل/التنزيل العالية.

إن Dell DataSafe Online هي عبارة عن خدمة نسخ احتياطي واستعادة تلقائية تساعد على حماية البيانات والملفات المهمة الأخرى من التعرض للحوادث الكارثية، مثل السرقة أو الحريق أو الكوارث الطبيعية. يمكنك الوصول إلى الخدمة الموجودة على الكمبيوتر - باستخدام حساب محمي بكلمة المرور. لمزيد من المعلومات، اذهب إلى **DellDataSafe.com**.

لجدولة عمليات النسخ الاحتياطي:

-  انقر نقرًا مزدوجًا فوق رمز Dell DataSafe Online الموجود في منطقة الإعلام على سطح المكتب لديك.
- اتبع التعليمات التي تظهر على الشاشة.

Dell Dock

إن Dell Dock هو عبارة عن مجموعة من الرموز التي توفر وصولاً سهلاً إلى التطبيقات والملفات والمجلدات التي يتم استخدامها بشكل متكرر. يمكنك تخصيص مجموعة Dock عن طريق:

- تغيير لون وموقع مجموعة Dock
- إضافة أو إزالة رموز
- تجميع الرموز ذات الصلة في فئات
- تغيير سلوك الرموز



إضافة فئة

1. انقر بزر الماوس الأيمن فوق Dock (إرسال)، ثم انقر فوق **Add** (إضافة) ← **Category** (فئة).
يتم عرض النافذة **Add/Edit Category** (إضافة/تحرير فئة).
2. أدخل عنواناً للفئة في الحقل **Title** (العنوان).

3. حدد رمزاً للفئة من مربع **Select an image:** (تحديد صورة: صندوق)
4. انقر فوق **Save** (حفظ).

إضافة رمز

قم بسحب وإفلات الرمز إلى مجموعة Dock أو إحدى الفئات.

إزالة فئة أو رمز

1. انقر بزر الماوس الأيمن فوق الفئة أو الرمز الموجود على مجموعة Dock، ثم انقر فوق **Delete shortcut** (حذف اختصار) أو **Delete category** (حذف فئة).
2. اتبع الإرشادات الموضحة على الشاشة.

تخصيص مجموعة Dock

1. انقر بزر الماوس الأيمن فوق مجموعة Dock، ثم انقر فوق **Advanced Setting...** (إعداد متقدم...).
2. اختر الخيار المطلوب لتخصيص مجموعة Dock.

مميزات البرامج

الإنتاجية والاتصال







يمكنك استخدام الكمبيوتر الخاص بك لإنشاء عروض تقديمية ونشرات وبطاقات تهنئة ودعاية مطبوعة وجداول بيانات. كما يمكنك أيضًا تحرير وعرض الصور الفوتوغرافية والصور الرقمية. تحقق من طلب الشراء الخاص بك لمعرفة البرامج المثبتة على الكمبيوتر.

بعد الاتصال بالإنترنت، يمكنك الوصول إلى مواقع ويب وإعداد حساب البريد الإلكتروني، وتحميل أو تنزيل الملفات.

الترفيه والوسائط المتعددة

يمكنك استخدام الكمبيوتر لمشاهدة ملفات الفيديو، وممارسة الألعاب، وإنشاء الأقراص المضغوطة/أقراص Blu-ray/DVD. الخاصة بك (اختيارية)، والاستماع إلى الموسيقى ومحطات الراديو. قد يدعم محرك الأقراص الضوئية لديك العديد من تنسيقات وسائط الأقراص بما في ذلك الأقراص المضغوطة وأقراص DVD و Blu-ray Discs (اختيارية).

يمكنك تنزيل أو نسخ صور وملفات فيديو من أجهزة محمولة مثل الكاميرات الرقمية والهواتف المحمولة. تتيح لك تطبيقات البرامج الاختيارية إمكانية تنظيم وإنشاء ملفات الموسيقى والفيديو التي يمكن تسجيلها إلى أقراص أو حفظها على منتجات محمولة، مثل مشغلات MP3 وأجهزة الترفيه المحمولة أو تشغيلها وعرضها مباشرة على الأجهزة المتصلة، مثل أجهزة التلفزيون وأجهزة الإسقاط الضوئي وأجهزة المسرح المنزلي.

- 11  الموصل المركزي/موصل مضخم الصوت — يقوم بالتوصيل بمكبر صوت أو مضخم صوت.
- 12  موصل الشبكة والضوء — يقوم بتوصيل الكمبيوتر بشبكة أو جهاز اتصال واسع النطاق إذا كنت تستخدم شبكة سلكية. يشير المصباحان الموجودان بجوار الموصل إلى حالة اتصال الشبكة السلكية ونشاطها.
- 7  موصل صوت مجسم خلفي أيسر/أيمن — يقوم بالتوصيل بمكبرات صوت مجسمة يسر/يمنى.
- 8  موصل الميكروفون — يقوم بالتوصيل بميكروفون للتسجيل الصوتي، أو بكابل صوت لدخول الصوت.
- 9  موصل خط الخرج الأمامي الأيسر/الأيمن — يقوم بالتوصيل إلى مكبرات صوت أمامية يسرى/يمنى.
- 10  موصل خط الدخل — يقوم بالتوصيل بأجهزة تسجيل أو تشغيل، مثل ميكروفون أو مشغل كاسيت أو مشغل أقراص مضغوطة أو جهاز فيديو كاسيت VCR.

موصلات اللوحة الخلفية

- 1  موصل S/PDIF — يقوم بالتوصيل بمضخمات الصوت، أو مكبرات الصوت، أو أجهزة التلفزيون للحصول على صوت رقمي من خلال كابلات بصرية.
- 2  موصل HDMI — يقوم بالتوصيل بموصل HDMI الموجود في الشاشة أو التلفزيون.
- 3  موصل eSATA — يقوم بالتوصيل بأجهزة التخزين SATA الخارجية.
- 4  موصل VGA — يقوم بالتوصيل بشاشة أو بجهاز إسقاط.
- 5  موصلات USB 2.0 (4) — تقوم بالتوصيل بأجهزة USB، مثل ماوس أو لوحة مفاتيح أو طابعة أو محرك أقراص خارجي أو مشغل MP3.
- 6  موصل صوت مجسم جانبي أيسر/أيمن — يقوم بالتوصيل بمكبرات صوت مجسمة جانبية يسرى/يمنى.

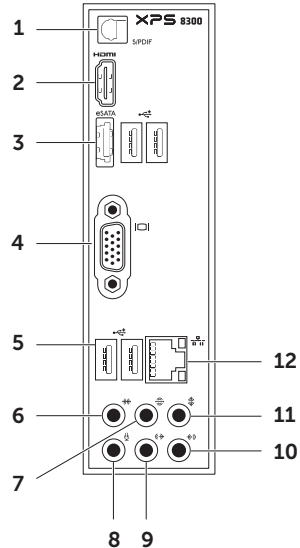

- 1 **موصل الطاقة** — يتصل بكابل الطاقة. قد يختلف شكل هذا الموصل.
 - 2 **مصباح إمداد الطاقة** — يشير إلى توفر الطاقة من مصدر الطاقة.
 - 3 **ملاحظة:** قد لا يكون مصباح إمداد الطاقة متاحًا في كل أجهزة الكمبيوتر.
 - 4 **فتحات بطاقة التمديد** — تتيح الوصول إلى الموصلات الخاصة بأي بطاقات PCI Express مثبتة.
 - 5 **فتحة كبل الأمان** — تقوم بتوصيل كبل أمان متوفر في الأسواق بالكمبيوتر.
 - 6 **حلقات القفل** — تقوم بتوصيل قفل قياسي لمنع الوصول غير المسموح به إلى الجزء الداخلي من الكمبيوتر.
- ملاحظة: قبل شراء كبل أمان، تأكد أنه مناسب لفتحة كابل الأمان الموجود في الكمبيوتر.

مميزات المنظر من الخلف

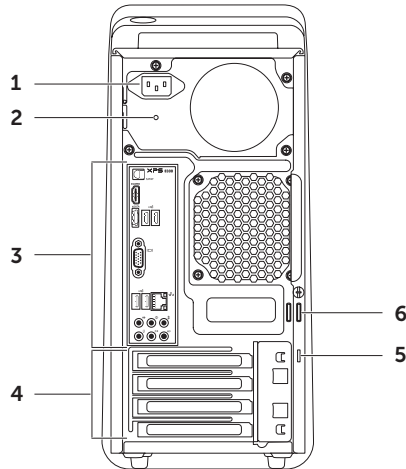

استخدام كمبيوتر سطح المكتب XPS الخاص بك

ملاحظة: قد لا يتم شحن بعض الأجهزة عند إيقاف تشغيل الكمبيوتر أو إذا كان الكمبيوتر في وضع السكون. في مثل تلك الحالات، قم بتشغيل الكمبيوتر لشحن الجهاز.

ملاحظة: إذا قمت بإيقاف تشغيل الكمبيوتر أثناء شحن أحد الأجهزة، فسيُوقف شحن الجهاز. لمتابعة الشحن، افصل الجهاز وقم بتوصيله مرة أخرى.

⚠ **تنبيه:** لا تفصل الأجهزة التي تتطلب أكثر من تيار دخل بشدة 1.5 أمبير/5 فولتات للشحن بموصل USB PowerShare. قد يؤدي إجراء ذلك إلى إتلاف جهاز الكمبيوتر. راجع مواصفات الجهاز قبل توصيله.

6  **موصل USB 2.0** — يتصل بأجهزة USB، مثل الماوس، أو لوحة المفاتيح، أو الطابعة، أو محرك الأقراص الخارجية، أو مشغل MP3.

7  **موصل USB 2.0 المزود بـ USB PowerShare** — ميزة USB PowerShare (يتم تعطيلها افتراضيًا) تتيح لك إمكانية شحن الأجهزة المحمولة التي تدعم شحن USB حتى أثناء تشغيل/إيقاف تشغيل الكمبيوتر في حالة السكون. يمكن تمكين/تعطيل هذه الميزة باستخدام الأداة المساعدة لإعداد النظام (BIOS).

5  زر ومصباح التشغيل — يقوم بتشغيل أو إيقاف تشغيل الكمبيوتر عند الضغط عليه. يشير المصباح الموجود في وسط هذا الزر إلى حالة الطاقة:

- إيقاف التشغيل — الكمبيوتر إما في متوقف عن التشغيل، أو في وضع الإثبات، أو لا يستقبل طاقة.
- ضوء أبيض ثابت — الكمبيوتر قيد التشغيل.
- ضوء كهربائي ثابت - الكمبيوتر في حالة السكون/الاستعداد، أو قد تكون هناك مشكلة إما في لوحة النظام أو مصدر الطاقة. اتصل بشركة Dell (انظر "الاتصال بشركة Dell" في الصفحة رقم 61) للحصول على المساعدة.

- ضوء كهربائي وامض — قد تكون هناك مشكلة في لوحة النظام أو إمداد الطاقة. اتصل بشركة Dell (انظر "الاتصال بشركة Dell" في الصفحة رقم 61) للحصول على المساعدة.

ملاحظة: للحصول على معلومات حول مشكلات الطاقة، انظر "مشاكل الطاقة" في الصفحة رقم 33.

1 رمز الخدمة وكود الخدمة السريعة — يُستخدمان لتعريف الكمبيوتر عند الدخول إلى موقع الدعم التابع لـ Dell أو اتصال بالدعم الفني.

2  موصل الميكروفون أو دخل الصوت — يتصل بميكروفون أو إشارة دخل للاستخدام مع البرامج الصوتية.

3  موصل سماعة الرأس — لتوصيل زوج من سماعات الرأس.

ملاحظة: للتوصيل بمكبر صوت متصل بالطاقة أو بنظام صوتي، استخدم موصل خرج الصوت أو S/PDIF الموجود في الجانب الخلفي للكمبيوتر.

4 **درج الملحقات** — يُستخدم لوضع الأجهزة المحمولة مثل محرك الأقراص الخارجي، ومشغل MP3، والهاتف المحمول، وهكذا.

مزايا المنظر من أعلى

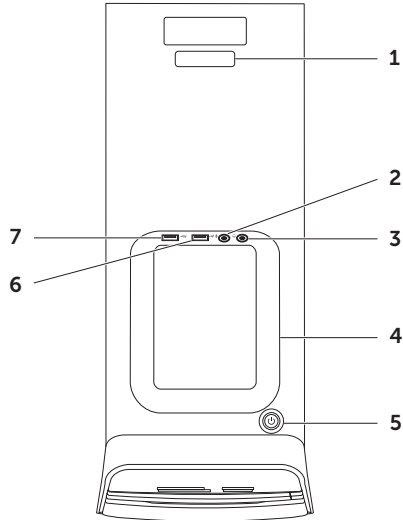

- 1 **مصباح قارئ بطاقات الوسائط** — يشير إلى أن بطاقة الوسائط قد تم إدخالها.
- 2 **قارئ بطاقة الوسائط** — يوفر طريقة سريعة ومريحة لعرض ومشاركة ملفات الصور والموسيقى والفيديو الرقمية المخزنة على إحدى بطاقات الوسائط.
- 3 **محرك الأقراص الضوئية** — يقوم بتشغيل أو تسجيل الأقراص المضغوطة، وأقرص DVD، وأقرص Blu-ray Discs (اختياري).
- 4 **حاوية محرك أقراص ضوئية (اختياري)** — يمكن أن تحتوي على محرك أقراص ضوئية إضافي.
- 5 **فتحة FlexBay** — يمكن أن تدعم جهاز Dell FlexBay المتوافق الاختياري مثل لوحة الواجهة الأمامية المتوافقة مع USB 3.0.
- 6 **غطاء FlexBay** — يغطي فتحة FlexBay.
- 7 **موصلات USB 2.0 (2)** — تقوم بالتوصيل بأجهزة USB، مثل ماوس أو لوحة مفاتيح أو طابعة أو محرك أقراص خارجي أو مشغل MP3.
- 8 **زر إخراج محرك الأقراص الضوئية (2)** — اضغط على الجزء المميز بعلامة على الطرف السفلي من الزر لإخراج درج الأقراص.
- 9 **مصباح نشاط محرك القرص الثابت** — يضيء عند قيام جهاز الكمبيوتر بقراءة أو كتابة البيانات. يشير الضوء الأبيض الوامض إلى نشاط محرك القرص الصلب.
تنبيه: لتفادي فقد البيانات، لا تقم أبدًا بإيقاف تشغيل جهاز الكمبيوتر أثناء وميض مصباح نشاط محرك القرص الصلب.

استخدام كمبيوتر سطح المكتب XPS الخاص بك

يقدم هذا القسم معلومات عن المزايا المتاحة على جهاز كمبيوتر سطح المكتب XPS الخاص بك.

مزايا المنظر من الأمام

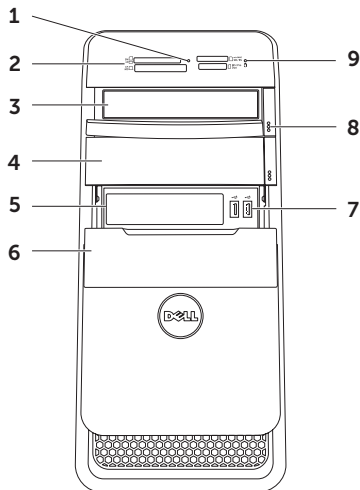

لإعداد اتصال الإنترنت:

1. قم بحفظ وإغلاق أية ملفات مفتوحة، والخروج من أية برامج مفتوحة.

2. انقر فوق **Start** (ابدأ)  ← **Control Panel** (لوحة التحكم).

3. في مربع البحث، اكتب **network** (الشبكة)، ثم انقر فوق **Network and Sharing Center** (الشبكة ومركز المشاركة) ← **Set up a new connection or network** (إعداد اتصال جديد أو شبكة) ← **Connect to the Internet** (الاتصال بالإنترنت).

يظهر إطار **Connect to the Internet** (الاتصال بالإنترنت).

 **ملاحظة:** إذا كنت لا تعرف أي نوع من الاتصال تحدد، فانقر فوق **Help me choose** (ساعدني على الاختيار) أو اتصل بمزود خدمة الإنترنت.

4. اتبع التعليمات التي تظهر على الشاشة مع الاستعانة بمعلومات الإعداد التي يقدمها لك مزود الخدمة لإكمال الإعداد.

إعداد اتصال لاسلكي

 **ملاحظة:** لإعداد جهاز التوجيه اللاسلكي الخاص بك، انظر الوثائق الواردة مع جهاز التوجيه.

قبل أن تتمكن من استخدام اتصال إنترنت لاسلكي، تحتاج إلى الاتصال بجهاز التوجيه اللاسلكي الخاص بك.

لإعداد اتصالاتك بجهاز توجيه لاسلكي:

1. قم بحفظ وإغلاق أية ملفات مفتوحة، والخروج من أية برامج مفتوحة.

2. انقر فوق **Start** (ابدأ)  ← **Control Panel** (لوحة التحكم).

3. في مربع البحث، اكتب network (الشبكة) ثم انقر فوق **Network and Sharing Center** (الشبكة ومركز المشاركة) ← **Connect to a network** (الاتصال بالشبكة).

4. اتبع الإرشادات التي تظهر على الشاشة لإتمام عملية الإعداد.

إعداد الاتصال بالإنترنت

يختلف مزود خدمة الإنترنت (ISP) والعروض التي يوفرها باختلاف الدولة. اتصل بمزود خدمة الإنترنت لمعرفة العروض المتاحة في بلدك.

إذا لم تتمكن من الاتصال بالإنترنت، ولكنك كنت قد تمكنت من الاتصال بنجاح فيما سبق، فقد يكون هناك انقطاع في الخدمة لدى مزود خدمة الإنترنت. اتصل بموفر خدمة الإنترنت للتحقق من حالة الخدمة، أو حاول الاتصال مرة أخرى لاحقاً.

قم بتحضير المعلومات الخاصة بمزود خدمة الإنترنت. إذا لم يكن

لديك مزود خدمة إنترنت، فبإمكان معالج **Connect to the Internet** (الاتصال بالإنترنت) مساعدتك في الحصول على أحد مزودي الخدمة.

الاتصال بالإنترنت (اختياري)

للاتصال بالإنترنت، تحتاج إلى مودم خارجي أو اتصال شبكة ومزود خدمة إنترنت (ISP).

إذا لم يكن مودم USB الخارجي أو مهابئ WLAN جزءاً من طلبك الأصلي، فيمكنك شراء أي منهما من خلال الموقع

www.dell.com

إعداد اتصال سلكي

- إذا كنت تستخدم اتصالاً عن طريق الهاتف، فقم بتوصيل خط الهاتف بمودم USB الخارجي الاختياري وبموصل الهاتف بالحائط قبل إعداد اتصال الإنترنت.
 - إذا كنت تستخدم اتصالاً عن طريق DSL أو كابل/مودم قمر صناعي، فاتصل بمزود خدمة الإنترنت أو مقدم خدمة الهاتف المحمول لمعرفة إرشادات الإعداد.
- لاستكمال إعداد اتصال الإنترنت السلكي، اتبع الإرشادات الواردة في "إعداد اتصال الإنترنت" في الصفحة رقم 16.

قم بإعداد موالف التلفزيون

(اختياري)

ملاحظة: قد تختلف درجة توفر موالف التلفزيون حسب المنطقة.

لإعداد موالف التلفزيون:

1. صل كبل هوائي التلفزيون/الهوائي الرقمي، أو مهابئ الكبل بموصل منفذ الهوائي في الكمبيوتر.
2. قم بتشغيل الكمبيوتر الخاص بك.
3. انقر فوق **Start** (ابدأ)  ← **All Programs** (كافة البرامج) ← **Windows Media Center** (دعم وسائل Windows) ← **Tasks** (المهام) ← **Settings** (الإعدادات) ← **TV** (التلفزيون).
4. اتبع الإرشادات الموضحة على الشاشة.

إنشاء وسائط استرداد النظام (موصى بها)

 **ملاحظة:** يوصى بإنشاء وسائط استرداد النظام بمجرد إعداد Microsoft Windows.

يمكن استخدام وسائط استرداد النظام لاستعادة جهاز الكمبيوتر الخاص بك إلى حالة التشغيل التي كان عليها عند شرائه، مع الاحتفاظ بملفات البيانات (بدون الحاجة إلى قرص *Operating System* (نظام التشغيل)). يمكنك استخدام وسائط استرداد النظام، إذا أدت تغييرات في الأجهزة أو البرامج أو برامج التشغيل أو إعداد النظام الأخرى إلى حالة تشغيل غير مرغوبة بجهاز الكمبيوتر.

يلزم توفر ما يلي لإنشاء وسائط استرداد النظام:

- النسخ الاحتياطي المحلي Dell DataSafe Local Backup
- مفتاح USB بحد أدنى من السعة يصل إلى 8 جيجابايت أو قرص DVD-R/DVD+R/Blu-ray

 **ملاحظة:** لا تدعم أداة النسخ الاحتياطي المحلي Dell DataSafe Local Backup الأقراص القابلة للكتابة.

لإنشاء وسائط استرداد النظام:

1. أدخل القرص أو مفتاح USB في الكمبيوتر.
 2. انقر فوق **Start** (ابدأ)  ← **All Programs** (كافة البرامج) ← **Dell DataSafe Local Backup** (النسخ الاحتياطي المحلي لـ Dell DataSafe).
 3. انقر فوق **Create Recovery Media** (إنشاء وسائط الاسترداد).
 4. اتبع الإرشادات الموضحة على الشاشة.
-  **ملاحظة:** للحصول على معلومات حول استعادة نظام التشغيل باستخدام وسائط استرداد النظام، انظر "وسائط استرداد النظام" في الصفحة رقم 50.

ملاحظة: للتمتع بأداء مثالي للكمبيوتر، يوصى بتنزيل وتثبيت أحدث نظام BIOS وبرامج التشغيل لجهاز الكمبيوتر والمتاحة على الموقع support.dell.com.

ملاحظة: لمزيد من المعلومات حول نظام التشغيل والميزات، اذهب إلى support.dell.com/MyNewDell.

إعداد نظام التشغيل

تتم تهيئة كمبيوتر Dell مسبقاً مع نظام التشغيل Microsoft Windows. لإعداد نظام التشغيل Windows للمرة الأولى، اتبع الإرشادات التي تظهر على الشاشة. هذه الخطوات إلزامية وقد تستغرق بعض الوقت حتى تكتمل. سنتنقل بك شاشات إعداد Windows عبر عدة إجراءات تتضمن قبول اتفاقيات الترخيص وتفضيلات الإعداد وإعداد اتصال الإنترنت.

تنبيه: لا تقاطع عملية إعداد نظام التشغيل. قد يؤدي القيام بذلك إلى عدم صلاحية الكمبيوتر للاستخدام وسوف تحتاج إلى إعادة تثبيت نظام التشغيل. 

الضغط على زر التشغيل

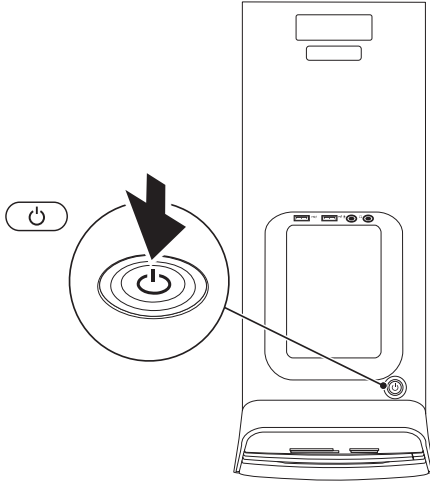

توصيل كابل التيار

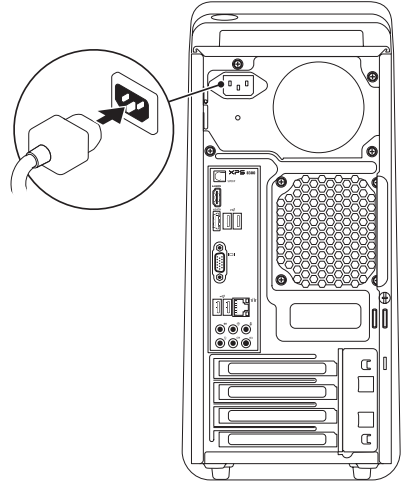

توصيل كابل الشبكة (اختياري)

لا يلزم وجود اتصال بالشبكة لإكمال إعداد الكمبيوتر، ولكن إذا كان لديك بالفعل اتصالاً بشبكة أو بالإنترنت يستخدم توصيلة كابل (مثل جهاز اتصال واسع النطاق أو مقبس Ethernet)، فيمكنك توصيله الآن.

ملاحظة: لا تستخدم إلا كابل Ethernet (موصل RJ45) فقط للتوصيل بموصل الشبكة. لا تتم بتوصيل كابل الهاتف (موصل RJ11) بموصل الشبكة.

لتوصيل الكمبيوتر لديك بشبكة أو جهاز اتصال واسع النطاق، قم بتوصيل أحد طرفي كابل الشبكة بمنفذ الشبكة أو بجهاز الاتصال واسع النطاق. قم بتوصيل الطرف الآخر من كابل الشبكة بموصل الشبكة (موصل RJ45) الموجود في اللوحة الخلفية للكمبيوتر لديك. يصدر صوت طقطقة للإشارة إلى أنه تم تثبيت كابل الشبكة بإحكام.

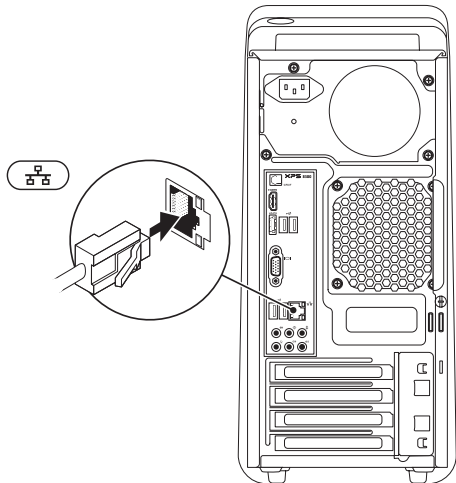





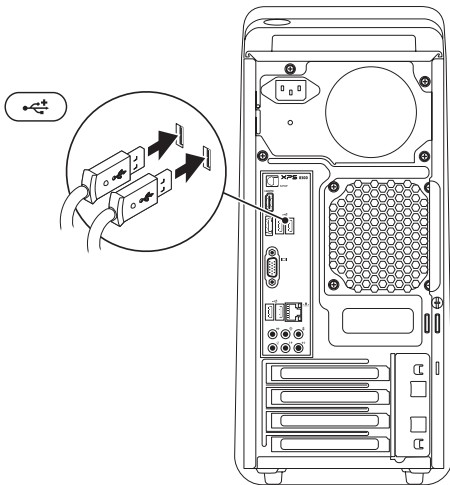



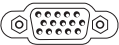
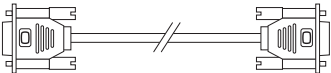

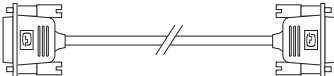

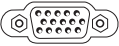
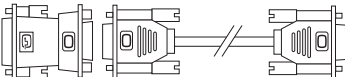
توصيل لوحة المفاتيح والماوس

قم بتوصيل لوحة المفاتيح والماوس اللتان تعملان بتقنية USB بموصلات USB الموجودة على اللوحة الخلفية لجهاز الكمبيوتر لديك.

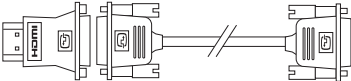

راجع الجدول التالي لتعريف الموصلات الموجودة في الكمبيوتر والشاشة.

شاشة العرض	الكابل	الكمبيوتر	نوع التوصيل
			VGA إلى VGA (كابل VGA)
			DVI إلى DVI (كابل DVI)
			VGA إلى DVI (محول DVI إلى VGA + كابل VGA)
			HDMI إلى HDMI (كابل HDMI)
			DVI إلى HDMI (محول HDMI إلى DVI + كابل DVI)

توصيل الشاشة

في حالة قيامك بشراء بطاقة الرسومات الاختيارية المنفصلة، صل الشاشة باستخدام الموصل الموجود في بطاقة الرسومات المنفصلة. أو، صل الشاشة باستخدام إما VGA المدمج، أو موصل HDMI.

ملاحظة: يتم تعطيل موصلات VGA المدمجة، و HDMI وتغطيتها إذا كان جهاز الكمبيوتر لديك مزود بطاقة رسومات منفصلة. استخدم الكابل المناسب حسب الموصلات المتاحة في الكمبيوتر والشاشة. قد تحتاج إلى استخدام مهائى منفصل (مهائى DVI إلى VGA، أو مهائى HDMI إلى DVI) لتوصيل الشاشة الخاصة بك إلى بطاقة الرسومات المنفصلة إذا كان الموصل الموجود في الشاشة وبطاقة الرسومات المنفصلة مختلفان.

يمكنك شراء محول DVI إلى VGA، ومحول HDMI إلى DVI، وكبلات HDMI أو DVI الإضافية من خلال الموقع www.dell.com.

ملاحظة: عند توصيل شاشة واحدة، قم بتوصيل الشاشة لموصل واحد فقط من الموصلات الموجودة في الكمبيوتر.

ملاحظة: جهاز الكمبيوتر لديك يدعم ميزات الشاشات العديدة من Intel (يتم تعطيلها افتراضياً). يتيح لك هذه الميزة إمكانية توصيل الكمبيوتر بأكثر من شاشة في وقت واحد. لتمكين هذه الميزة، ادخل إلى أداة إعداد النظام المساعدة (BIOS) وقم بتعيين Intel Multiple Monitor Feature (ميزة الشاشات العديدة من Intel) إلى Auto (تلقائياً) في القسم Advanced Graphic Configuration (التهيئة المتقدمة للرسومات).

قبل إعداد الكمبيوتر

أثناء تحديد موضع الكمبيوتر، تأكد من إتاحة سهولة الوصول إلى مصدر الطاقة والتهوية الكافية والسطح المستوي لوضع جهاز الكمبيوتر. قد تتسبب إعاقة تدفق الهواء حول الكمبيوتر في ارتفاع درجة حرارته. لمنع ارتفاع درجة الحرارة، تأكد من ترك مساحة لا تقل عن 10.2 سم (4 بوصات) من الجانب الخلفي للكمبيوتر وبعيد أدنى 5.1 سم (2 بوصات) من جميع الجوانب الأخرى. لا يجب على الإطلاق وضع الكمبيوتر في حيز مغلق، مثل كابينة أو درج عندما يتم تشغيله.

رفع جهاز الكمبيوتر

لضمان سلامة الكمبيوتر وتفاذي تعرضه لأي تلف، ارفعه بالإمساك من نقاط الرفع الموجودة على الجانبين الأمامي والخلفي لجهاز الكمبيوتر.

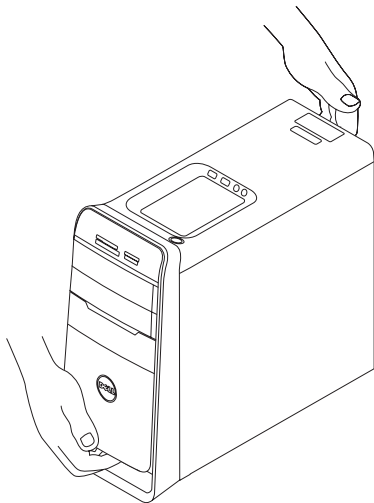

إعداد كمبيوتر سطح المكتب XPS الخاص بك

يوفر هذا القسم معلومات حول إعداد سطح مكتب Dell XPS 8300.

 تحذير: قبل الشروع في أي إجراء من الإجراءات الموضحة في هذا القسم، قم بقراءة معلومات الأمان الواردة مع الكمبيوتر. للمزيد من المعلومات حول أفضل ممارسات الأمان، انظر الصفحة الرئيسية للتوافق التنظيمي على www.dell.com/regulatory_compliance

62	البحث عن المزيد من المعلومات والموارد	45	استعادة نظام التشغيل
64	المواصفات	46	استعادة النظام
69	الملحق		النسخ الاحتياطي المحلي Dell DataSafe Local Backup
	معلومات خاصة بـ NOM، أو المقياس الرسمي	47	وسائط استرداد النظام
69	المكسيكي (للمكسيك فقط)	50	استعادة النسخ الأصلية لبيانات Dell
70	فهرس	51	الحصول على المساعدة
		53	الدعم الفني وخدمة العملاء
		54	DellConnect
		54	الخدمات عبر الإنترنت
		55	خدمة حالة الطلب المؤتمتة
		56	معلومات المنتج
		56	إرجاع عناصر للإصلاح في فترة الضمان أو للانتمان
		57	قبل الاتصال
		59	الاتصال بشركة Dell
		61	

المحتويات

28	ميزات البرامج	5	إعداد كمبيوتر سطح المكتب XPS الخاص بك
29	Dell Dock	6	رفع جهاز الكمبيوتر
	النسخ الاحتياطي Dell DataSafe Online	7	قبل إعداد الكمبيوتر
30	عبر الإنترنت	8	توصيل الشاشة
31	حل المشكلات	10	توصيل لوحة المفاتيح والماوس
31	أكواد الإشارة الصوتية	11	توصيل كابل الشبكة (اختياري)
32	مشكلات الشبكة	12	توصيل كابل التيار
33	مشكلات الطاقة	12	الضغط على زر التشغيل
34	مشاكل الذاكرة	13	إعداد نظام التشغيل
35	مشكلات البرامج وعدم الاستجابة للأوامر	14	إنشاء وسائط استرداد النظام (موصى بها)
38	استخدام أدوات الدعم	15	قم بإعداد موالف التلفزيون (اختياري)
38	مركز دعم Dell	15	الاتصال بالإنترنت (اختياري)
39	My Dell Downloads	18	استخدام كمبيوتر سطح المكتب XPS الخاص بك
40	رسائل النظام	18	مزايا المنظر من الأمام
42	أداة استكشاف أخطاء الأجهزة وإصلاحها	20	مزايا المنظر من أعلى
42	Dell Diagnostics	24	مميزات المنظر من الخلف
		26	موصلات اللوحة الخلفية

الملاحظات والتنبيهات والتحذيرات

 ملاحظة: تشير كلمة "ملاحظة" إلى المعلومات الهامة التي تساعدك على الاستفادة بشكل أفضل من الكمبيوتر الخاص بك.

 تنبيه: تشير كلمة "تنبيه" إلى احتمال حدوث تلف بالأجهزة أو فقد للبيانات وتعلمك بكيفية تجنب المشكلة.

 تحذير: تشير كلمة "تحذير" إلى احتمال حدوث ضرر بالململكات أو تعرض الأشخاص للإصابة أو الوفاة.

يضمن هذا العنصر تقنية حماية حقوق النسخ التي تخضع لحماية براءات الاختراع الأمريكية وحقوق الملكية الفكرية الأخرى الخاصة بشركة Rovi Corporation. يحظر إجراء الهندسة العكسية والتفكيك.

المعلومات الواردة في هذا المستند عرضة للتغيير بدون إشعار.

© Dell Inc. 2010-2011 كافة الحقوق محفوظة.

يُحظر تمامًا إعادة إصدار هذه المواد بأي شكل من الأشكال دون الحصول على إذن كتابي من شركة Dell Inc.

العلامات التجارية المستخدمة في هذا النص: Dell™، وDell، وDELL، وXPS™، وSolution Station™، وDellConnect™ هي علامات تجارية خاصة بشركة Dell Inc.؛ وIntel® هي علامة تجارية مسجلة وCore™؛ هي علامة تجارية خاصة بشركة Intel Corporation في الولايات المتحدة والبلدان الأخرى؛ وتعد AMD® علامة تجارية مسجلة خاصة بشركة Advanced Micro Devices, Inc.؛ وتعد Microsoft® وWindows®، وشعار الزر "ابدأ" في Windows هي إما علامات تجارية، أو علامات تجارية مسجلة خاصة بشركة Microsoft Corporation في الولايات المتحدة و/أو البلدان الأخرى؛ وتعد Blu-ray Disc™ علامة تجارية خاصة بشركة Blu-ray Disc Association؛ وتعد Bluetooth® علامة تجارية مسجلة خاصة مملوكة بواسطة Bluetooth SIG, Inc. ويتم استخدامها بواسطة Dell بمقتضى ترخيص.

قد يتم استخدام علامات تجارية وأسماء تجارية أخرى أيضًا في هذا المستند للإشارة إلى الكيانات المالكة لهذه العلامات والأسماء أو منتجاتها. تعلن شركة Dell Inc. اتصالها من أية استفادة خاصة بهذه العلامات والأسماء التجارية بخلاف ما يخصها من أسماء وعلامات.

XPS™

دليل الإعداد

النوع التنظيمي: D03M004

الموديل التنظيمي: D03M

XPS™

دليل الإعداد

